

Enduro

Reglement

2012

KNMV
Zijpendaalseweg 1
Postbus 650
6800 AR ARNHEM
Tel. KNMV-Algemeen: (026) 352 85 10
Tel. KNMV-Sport: (026) 352 85 39
Fax.: (026) 352 85 22
Sport sport@knmv.nl
Internet: www.knmv.nl

Hiermede komen alle voorgaande edities te vervallen.

Enduro	1
Reglement	1
KNMV	1
Zijpendaalseweg 1	1
1 Definities	5
1.1 Definitie	5
1.2 Competities	5
1.3 Reglementen	5
1.3.1 Motorsport Reglement	5
1.3.2 Enduro Reglement	5
1.3.3 Aanvullend Reglement (AR)	5
1.3.4 Hiërarchie	5
1.4 Supervisie	5
1.5 Teammanager	5
1.6 Parc fermé	5
2 Enduro	5
2.1 Klassering	5
2.2 Transponders	6
2.3 Essentiële motordelen	6
2.4 Akkoordverklaring	6
2.5 Wisselen van onderdelen	6
2.6 Reparatie aan de motorfiets	6
2.7 Aansprakelijkheid	7
3 Startlicenties	7
3.1 Startlicenties	7
3.2 Verzekering (wettelijke verzekering voor weggebruik)	7
3.3 Klassen-indeling	7
3.4 Startnummer	7
3.5 Wisseling van klasse	8
4 Technische specificaties	8
4.1 Verlichting, claxon en snelheidsmeter	8
4.2 Technische inspectie	8
4.3 Geluiddempers	8
4.4 Controle van de motorfietsen tijdens de wedstrijd	8
5 Veiligheid en milieu	8
5.1 Wegen verkeerswet (WVW) en Reglement Verkeersregels en Verkeerstekens RVV)	8
5.2 Bevoegdheid wedstrijdleader	8
5.3 Meevoeren van brandstof	8
5.4 Stilzetten van de motor tijdens het bijvullen	9
5.5 Roken en open vuur	9
5.6 Milieumaatregelen	9
5.6.1 Gebruik van een milieumat	9
5.6.2 Specificaties milieumat	9
5.7 Snelheid bij bevoorradingsposten	9
6 Organisatie van een wedstrijd	9
6.1 Route	9
6.2 Aantal inschrijvingen	9
6.2.1 Maximum aantal deelnemers	9
6.2.2 Minimum aantal deelnemers	9
6.3 De inschrijving	10
6.4 Sluitingsdatum bij voorinschrijving	10
6.5 Sluitingsdatum en weigering van inschrijvingen	10
6.6 Inschrijfgelden	10
6.7 Wedstrijdinformatie	10
6.8 Startvolgorde	10
6.9 Startterrein	10
6.9.1 Parc fermé	10
6.9.2 Sleutelruimte	10
6.9.3 Startruimte	11
6.10 Bewaking	11
6.11 Toegang en assistentie in de sleutelruimte	11
6.12 Betreden startruimte	11
6.13 Markering van de route	11

6.13.1	Officiële route	11
6.13.2	Volgen van de route	11
6.13.3	Route aanduidingen	11
6.13.4	Eén- en meerdaagse evenementen	11
6.14	Bijvullingen	11
6.15	Crossproef.....	12
6.16	Tijdcontroles	12
6.16.1	Tijdcontrole bij start.....	12
6.16.2	Tijdcontrole bij parc fermé.....	12
6.17	Aanduiding van tijdcontroles.....	12
6.17.1	Tijdcontrole met service	12
6.17.2	Tijdcontrole zonder service.....	12
6.18	Gemiddelde snelheid	12
6.19	Vermelding rijtijden.....	12
6.20	Wijziging tijdschema	12
7	Verloop van een wedstrijd	13
7.1	Recht om te starten	13
7.2	Betreden van het parc fermé	13
7.3	Afdekken van motorfietsen.....	13
7.4	Niet toegestane handelingen in het parc fermé.....	13
7.5	Betreden van het parc fermé door de rijders.....	13
7.6	Starten in de sleutelruimte	13
7.7	Start van een wedstrijd.....	13
7.7.1	Startsignaal.....	13
7.7.2	Te vroeg starten in de startruimte	13
7.7.3	Startproef	13
7.7.4	Te laat aan de start verschijnen	14
7.8	Verboden voortbeweging	14
7.9	Onjuist volgen van de route	14
7.10	Crossproef.....	14
7.11	Bijvullingen (brandstof, olie, koelvloeistof).....	14
7.12	Ketting smeren	14
7.13	Reinigen van de motorfiets.....	14
7.14	Hulp van buitenaf.....	15
7.14.1	Assistentie tijdens het bijvullen van benzine	15
7.14.2	Assistentie tijdens het bijvullen van olie.....	15
7.14.3	Assistentie met betrekking tot banden	15
7.14.4	Schoonmaken van de motorfietsen.....	15
7.14.5	Bijvullen van koelsystemen	15
7.15	Verboden hulpmiddelen.....	15
7.16	Opgave.....	15
7.17	Onbegaanbare gedeelten	15
7.18	Voortijdig stoppen van een wedstrijd.....	15
8	Tijd en tijdregistratie	16
8.1	Tijdregistratie.....	16
8.2	Procedure bij tijdcontroles.....	16
8.3	Registratietijd.....	16
8.4	Tijdslimiet	16
8.4.1	Tijdslimiet (te laat).....	16
8.4.2	Tijdslimiet (te vroeg)	16
8.4.3	Verzoeken om tijdspeling	16
8.5	Proeven	16
8.6	Tijdwaarneming proeven	17
8.6.1	Start en finish.....	17
8.6.2	Crossproef.....	17
8.7	Berekening	17
8.8	Missen van een tijdcontrole	17
8.9	Routecontroles	17
9	Meerdaagse evenementen.....	17
9.1	Betreden van het parc fermé door rijders	17
9.2	Sleuteltijd.....	17
9.3	Repareren of vervangen van geluiddemper(s)	17
9.3.2	Vervangen gedurende de dag	18
9.4	Buitenbanden wisselen.....	18

9.5	<i>Hoe te handelen na het finishen bij meerdaagse evenementen</i>	18
9.6	<i>Deelname na uitval</i>	18
10	Uitslagen	18
10.1	<i>Individueel Open Nederlands Kampioenschap</i>	18
10.2	<i>Competitiepunten voor het Open NK</i>	18
10.2.1	<i>Geen KNMV kampioensrit</i>	19
10.3	<i>KNMV Cup</i>	19
10.4	<i>Competitiepunten voor de KNMV Cup</i>	19
10.4.1	<i>Geen KNMV kampioensrit</i>	19
10.5	<i>Schrapresultaat</i>	19
10.6	<i>Promotie Nationalen</i>	20
10.6.1	<i>Verplichte promotie</i>	20
10.6.2	<i>Tussentijdse promotie op verzoek</i>	20
10.6.3	<i>Deelname aan internationale wedstrijden</i>	20
10.7	<i>Degradatie Inters</i>	20
10.8	<i>Nederlands kampioenschap voor club- en merkenteams</i>	20
10.9	<i>Samenstelling clubteams</i>	20
10.10	<i>Samenstelling merkenteams</i>	20
10.11	<i>Klassering teams</i>	20
10.12	<i>Punten voor team kampioenschappen</i>	21
10.13	<i>Bepalingen Merkenprijs Handelstrofee</i>	21
10.13.1	<i>Competitie</i>	21
10.13.1.1	Geen KNMV kampioensrit	21
10.13.2	<i>Competitiepunten</i>	21
10.14	<i>Bekendmaking van de uitslagen</i>	21
10.15	<i>Verzoeken om opheldering</i>	22
10.16	<i>Protesten</i>	22
10.17	<i>Protesten tegen een deelnemer of een motorfiets</i>	22
10.18	<i>Protestgelden</i>	22
10.19	<i>Accepteren van officiële besluiten</i>	22
11	Slotbepalingen	22
11.1	<i>Bevoegdheid wedstrijdleader</i>	22
11.2	<i>Bevoegdheid Off Road, Enduro/Trial Commissie</i>	22
	Bijlage 1 Overzicht van straffen	23
	Overtredingen bestraft met tijdstraffen	23
	Overtredingen bestraft met diskwalificatie	23

1 Definities

1.1 Definitie

Een enduro is een wedstrijd waarbij binnen beperkte snelheidsgrenzen een prestatie van rijder en motorfiets wordt geveerd en waarbij de regelmatigheid in aanmerking dient te worden genomen.

1.2 Competities

Onder regelgeving van de KNMV wordt in Nederland een jaarlijks vast te stellen aantal endurowedstrijden georganiseerd door bij de KNMV aangesloten verenigingen en stichtingen. Tevens kan de Off Road, Enduro/Trial Commissie maximaal twee buitenlandse wedstrijden aanwijzen die meetellen voor de competities. Aan deze wedstrijden wordt deelgenomen door individuele rijders en teams. De competitie wordt verreden overeenkomstig de bepalingen in het KNMV Motorsport Reglement en dit Enduro Reglement.

1.3 Reglementen

1.3.1 Motorsport Reglement

Waar in één van deze reglementen wordt gesproken van het Motorsport Reglement, worden hieronder ook verstaan het Tuchtreglement, Medisch Reglement en het Doping Reglement.

1.3.2 Enduro Reglement

Het Enduro Reglement bevat ook het Technisch Reglement Enduro.

1.3.3 Aanvullend Reglement (AR)

Het Aanvullend Reglement (AR) kan worden uitgegeven door de organisator van een endurowedstrijd. Het moet de wedstrijd informatie bevatten op het gebied van route, aantal proeven, gemiddelde snelheid, veiligheidsmaatregelen, inschrijfgeld, enz.

1.3.4 Hiërarchie

Bij strijdigheden tussen de Reglementen gaat het Motorsport Reglement voor het Enduro Reglement, en het Enduro Reglement voor het Aanvullend Reglement.

1.4 Supervisie

De wedstrijd leider zal er zorg voor dragen dat het KNMV Motorsport Reglement, dit Enduro Reglement en het Aanvullend Reglement tijdens de wedstrijd strikt wordt gehanteerd.

1.5 Teammanager

Elke bij de KNMV aangesloten vereniging die voor de betreffende wedstrijd een clubteam heeft ingeschreven is gerechtigd per team een teammanager te benoemen als vertegenwoordiger van de deelnemers die in het betreffende team zijn ingeschreven. Deze teammanager, die KNMV-lid dient te zijn, zal als deelnemer worden beschouwd ten aanzien van dit reglement. Teammanagers van merkenteams vallen ook onder deze bepaling.

1.6 Parc fermé

De wedstrijd wordt georganiseerd met een parc fermé systeem hetgeen wil zeggen dat, buiten de tijd doorgebracht op de route en de tijd nodig voor de dagelijkse startprocedure volgens art. 7.7, de motorfietsen onder toezicht staan van de organisatie.

2 Enduro

2.1 Klassering

De klassering is op de rijtijd gebaseerd. De rijder met de kortste rijtijd is de klassewinnaar. Bij een gelijke totale rijtijd is de rijtijd in de laatste proef beslissend.

2.2 Transponders

De tijden/klasseringen worden per deelnemer geregistreerd middels een transponder. Hiervoor moeten alle deelnemers in het bezit zijn van een persoonlijke transponder en telkens met hun persoonlijke transponder te rijden. De transponder moet van het type MYLAPS MX zijn. Van deze persoonlijke transponder dient het nummer vóór aanvang van het seizoen bij de KNMV bekend te zijn. Elke deelnemer is verplicht om vóór elke wedstrijd een goed functionerende, voldoende opgeladen, persoonlijke transponder te monteren op de motorfiets waarmee men deelneemt. Een transponder is voldoende opgeladen als het lampje tenminste 2x groen knippert. Deze moet op een deugdelijke wijze aan de voorvorkpoot aan de linker- of rechterzijde, achter het nummerbord gemonteerd te worden. Ondanks het gebruik van transponders dienen de rijnummers en ondergronden aan het in het Technisch Reglement gestelde te voldoen. Het goed monteren en functioneren van de transponder is de eigen verantwoordelijkheid van de deelnemer. Is er geen transponder aanwezig, of functioneert deze niet goed, dan vindt er geen registratie van tijden plaats. Alle nadelige gevolgen van het niet of foutief aanbrengen of disfunctioneren van de transponder, komen volledig voor rekening en risico van de deelnemer. Daartegen kan geen protest worden aangetekend. **Indien er geen transponderaanzig is of niet functioneren van de transponder kan de deelnemer door de wedstrijdleiding uit de wedstrijd genomen worden.**

2.3 Essentiële motordelen

De onderstaande, essentiële, delen moeten het gehele evenement gebruikt worden en moeten bij de eindcontrole op de zelfde plaats aanwezig zijn, ongeacht of zij wel of niet bij het rijden noodzakelijk zijn. De vervanging van deze essentiële delen of het overtreden van deze regels is uitdrukkelijk verboden. De straf voor overtreding is diskwalificatie. Bij de motorkeuring (waarvan de bijzonderheden in het AR vermeld staan) kunnen deze onderdelen zodanig gemerkt worden dat hun identificatie gewaarborgd is. Bij één- en meerdaagse wedstrijden is een barcode sticker en transponder verplicht. Het aanbrengen van merktekens bij een ééndaagse wedstrijd is niet verplicht.

Onderdelen	Merk	Aantal	Plaats
Nummerplaat (voor)	merkteken	1	
Basisframe	barcode	1	balhoofd
Wielen (naven)	merkteken	2	op iedere naaf
Carter	merkteken	1	rechterzijde
Geluiddemper	merkteken	1	

Het merken is beperkt tot deze vier delen.

2.4 Akkoordverklaring

Bij toepassing van het merken overeenkomstig art. 2.3 dient de rijder een verklaring te tekenen dat de onderdelen correct zijn gemerkt.

2.5 Wisselen van onderdelen

De rijder mag de in art. 2.3 niet genoemde delen van zijn motorfiets vervangen, maar mag alleen in de sleutelruimte en bij de tijdcontroles - behalve bij die zonder service - tussen de witte en gele vlaggen, reserve onderdelen aannemen. Iedere schending van deze regel wordt beschouwd als een overtreding van art. 7.14 (hulp van buitenaf) en wordt gestraft met diskwalificatie.

Buitenbanden mogen alleen gewisseld worden bij een meerdaagse wedstrijd (zie art. 9.4).

2.6 Reparatie aan de motorfiets

De rijder mag overal gereedschappen aannemen, maar alleen aan hem is het toegestaan reparaties aan zijn motorfiets uit te voeren. Elektrische en pneumatische gereedschappen die in beweging gebracht worden door een uitwendige krachtbron, zijn niet toegestaan. Maar gereedschappen die aangedreven worden door een inwendige en zelfstandige krachtbron zijn goorloofd.

2.7 Aansprakelijkheid

Met inachtneming van art. 110.3 van het Motorsport Reglement kunnen deelnemers noch de KNMV en haar officials, noch de organisator en haar medewerkers, noch enig andere deelnemer aan wedstrijden aansprakelijk stellen voor de gevolgen, voortvloeiende uit deelname aan wedstrijden.

3 Startlicenties

3.1 Startlicenties

Iedere ingeschreven rijder moet houder zijn van een geldige KNMV-startlicentie voor Enduro (Internationale, Euro- of Nationale licentie). Deelname aan een Enduro is tevens mogelijk met een daglicentie. Deelnemers met een daglicentie komen niet in aanmerking voor enige competitie. Buitenlandse deelnemers moeten in het bezit zijn van een internationale of Euro-licentie, afhankelijk van de klasse waarin zij deelnemen.

3.2 Verzekering (wettelijke verzekering voor weggebruik)

De licentiehouder dient in het bezit te zijn van een WAM-verzekering met een aanvullende dekking jegens derden op onverharde wegen en private terreinen (zoals de "enduro-clausule" bij KNMV Verzekeringen). Zonder deze dekking is deelname aan Enduro-wedstrijden uitdrukkelijk verboden. De organisator en de KNMV kunnen niet aansprakelijk gesteld worden voor schade, die verzekerd zou zijn wanneer de licentiehouder in het bezit zou zijn geweest van voornoemde verzekering.

3.3 Klassen-indeling

De deelnemers worden in de navolgende (solo)klassen ingedeeld:

Klasse	Nummerreeks	Categorie	Toelichting
E1	1 - 99	Inters	100cc t/m 125cc 2-takt & 175cc t/m 250cc 4-takt
E2	101 - 199	Inters	175cc t/m 250cc 2-takt & 290cc t/m 450cc 4-takt
E3	201 - 299	Inters	290cc t/m 500cc 2-takt & 475cc t/m 650cc 4-takt
EV40	301 - 349	Inters	alle soloklassen 40+
N1	350 - 399	Nationalen	100cc t/m 125cc 2-takt & 175cc t/m 250cc 4-takt
N2	400 - 549	Nationalen	175cc t/m 250cc 2-takt & 290cc t/m 450cc 4-takt
N3	550 - 699	Nationalen	290cc t/m 500cc 2-takt & 475cc t/m 650cc 4-takt
NV40	700 - 849	Nationalen	alle soloklassen 40+
NV50	850 - 899	Nationalen	alle soloklassen 50+
DL	900 - 999	Daglicentiehouders	alle soloklassen

Deelname aan de veteranen klassen EV40/NV40 en NV50 is mogelijk in het kalenderjaar volgend op het jaar waarop men de leeftijd van 40 jaar respectievelijk 50 jaar heeft bereikt.

3.4 Startnummer

Het startnummer van een rijder in de categorie Inters wordt bepaald door de positie van die rijder in het eindklassement van de betreffende klasse van het voorgaande jaar. Een rijder die niet in het eindklassement van de betreffende klasse van het voorgaande jaar voorkomt, krijgt een nummer toegewezen.

Rijders in de categorie Nationalen zijn vrij om hun startnummer te kiezen uit de voor de betreffende klasse beschikbare nummerreeks.

3.5 Wisseling van klasse

Elke wijziging van klasse dient schriftelijk op het KNMV Bondsbureau te worden aangevraagd.

4 Technische specificaties

4.1 Verlichting, claxon en snelheidsmeter

De ingeschreven motorfietsen moeten voldoen aan de eisen gesteld in het Voertuig Reglement (VR). Werkende verlichting, remlicht, snelheidsmeter en elektrische claxon zijn verplicht; zo ook eventuele andere voorzieningen genoemd in het VR. De kentekenplaat moet voldoen aan het wettelijke Voertuigreglement.

4.2 Technische inspectie

Alle deelnemende motoren dienen gedurende het evenement steeds te voldoen aan de bepalingen van het Enduro Reglement en Technisch Reglement Enduro. Alle technische controles worden uitgevoerd overeenkomstig die reglementen. De regels betreffende de brandstof en haar verstrekking voor de wedstrijd zijn aangegeven in het Technisch Reglement Enduro.

4.3 Geluiddempers

Geluiddempers kunnen tijdens de motorkeuring aan een statische geluidsmeting overeenkomstig het Technisch Reglement Enduro onderworpen worden en kunnen dan door de keurmeester gemerkt worden. Bij evenementen kunnen voor of tijdens de wedstrijd geluidsmetingen worden verricht. Een rijder mag vóór aanvang van de wedstrijd zijn motorfiets vrijwillig op geluid laten keuren en bij geluidsoverschrijding tot reparatie of vervanging overgaan waarna de motorfiets weer ter herkeuring kan worden aangeboden.

4.4 Controle van de motorfietsen tijdens de wedstrijd

Bij iedere controle en op de route zelf kunnen één of meer delen van een motorfiets worden gecontroleerd. Een geluidscontrole is hierbij inbegrepen.

5 Veiligheid en milieu

5.1 Wegen verkeerswet (WVW) en Reglement Verkeersregels en Verkeerstekens (RVV)

Op elk traject, dat gedurende de wedstrijd gepasseerd wordt moeten de rijders zich houden aan de daar geldende verkeersregels. Elke rijder die, na onderzoek, door de wedstrijdleiding schuldig wordt bevonden aan een overtreding van dit reglement kan worden gediskwalificeerd. Ook de door de organisator geplaatste aanwijzingen of verkeersborden dienen opgevolgd te worden. Met grote nadruk wordt op de snelheidsbeperkingen in dorpen en op buitenwegen gewezen. Alle deelnemers zijn verplicht deze op te volgen. Een rode vlag kan een gevaarlijke situatie aanduiden. De deelnemer is zelf verantwoordelijk voor zijn verkeersgedrag.

5.2 Bevoegdheid wedstrijdleader

De wedstrijdleader kan een deelnemer of zijn motorfiets om reden van veiligheid of milieu een start weigeren, in de wedstrijd een tijdstraf opleggen **of diskwalificeren** of door middel van mondelinge aanzegging op de tijdcontrole uit de wedstrijd nemen. De rijder dient dan onmiddellijk de wedstrijd te verlaten of in een aangewezen ruimte overeenkomstig dit reglement het defect te herstellen.

5.3 Meevoeren van brandstof

Anders dan in een originele tank, mag geen brandstof meegevoerd worden. De straf hiervoor is diskwalificatie.

5.4 Stilzetten van de motor tijdens het bijvullen

De motor moet tijdens het bijvullen worden afgezet. **Er mag niet worden bijgevuuld met draaiende motor.** Overtreding zal worden bestraft met diskwalificatie.

5.5 Roken en open vuur

Op het startterrein en bij de bevoorradingsposten is roken en open vuur verboden. Iedere rijder die rookt op het startterrein of bij de bevoorradingsposten wordt gediskwalificeerd. Ieder ander wordt verwijderd.

Teams en individuele rijders dienen verplicht een brandblusser te plaatsen bij de bevoorradingsposten **op een duidelijk zichtbare en bereikbare plaats.** (Bij het niet opvolgen van dit artikel 5.5 kunnen disciplinaire maatregelen volgen)

5.6 Milieumaatregelen

5.6.1 Gebruik van een milieumat

De rijder is verplicht tijdens het bijvullen van brandstof, olie, koelvloeistof en het smeren van de ketting bij de bevoorradingsposten, zijn motor zodanig te plaatsen op een milieumat dat bij morsen of lekken de vloeistoffen op de milieumat terecht komen. Overtreding kan bestraft worden met diskwalificatie.

Brandstofcans en alle te gebruiken milieuvriendelijke vloeistoffen moeten op een milieumat staan.

5.6.2 Specificaties milieumat

De minimale grootte van de milieumat dient zodanig te zijn dat de motorfiets er volledig op kan staan. Het opnamevermogen dient ca. 1.50 liter olie per vierkante meter matoppervlak te zijn. De rug van de mat dient van kunststof te zijn welke bestand is tegen de in- en bij de motor gebruikte vloeistoffen en moet trek- en scheurvast te zijn. De mat mag niet doorlekken. Een mat met scheuren of gaten wordt afgekeurd. Matten die niet meer geschikt zijn kunnen bij een gemeentelijk afvaldepot worden ingeleverd onder vermelding van "oliehoudend afval".

5.7 Snelheid bij bevoorradingsposten

Tussen de witte en gele vlaggen bij bevoorradingsposten mag niet sneller dan stapvoets gereden worden. Overtreding hiervan kan bestraft worden met **diskwalificatie 5 minuten straf tijd.**

6 Organisatie van een wedstrijd

6.1 Route

De route moet onder vrijwel alle weersomstandigheden te rijden zijn. De route mag niet meer dan 5 keer per dag gereden worden. De totaal af te leggen afstand per dag wordt in het AR na overleg met de organisator en de Off Road, Enduro/Trial Commissie geregeld.

6.2 Aantal inschrijvingen

6.2.1 Maximum aantal deelnemers

De organisator is in overleg met de Off Road, Enduro/Trial Commissie gerechtigd een limiet vast te stellen aan het aantal inschrijvingen dat geaccepteerd wordt. Het aantal wordt op de KNMV website gepubliceerd. Als er teveel inschrijvingen zijn zal de Off Road, Enduro/Trial Commissie samen met de organisator een selectie toepassen met dien verstande dat een deelnemer die tijdig ingeschreven heeft de voorkeur geniet.

6.2.2 Minimum aantal deelnemers

Elke wedstrijd kan worden afgelast als het totaal aantal inschrijvingen onvoldoende is (dit ter beoordeling van de Off Road, Enduro/Trial Commissie).

6.3 De inschrijving

De Off Road, Enduro/Trial Commissie van de KNMV heeft het recht inschrijvingen onder opgave van redenen te weigeren. Onvolledig ingevulde inschrijfformulieren of die welke het secretariaat van de organisatie te laat bereiken worden niet geaccepteerd.

Klassen-indeling overeenkomstig art. 3.3 volgt op de gegevens van het inschrijfformulier. Het (willen) deelnemen met een motor die afwijkt van deze inschrijving wordt bestraft met diskwalificatie. Voor de beoordeling is het kentekenbewijs van de te gebruiken motor maatgevend. Restitutie van het inschrijfgeld geschiedt als een inschrijving niet wordt aangenomen. De inschrijvers verklaren door hun inschrijving het reglement te kennen en zich daaraan te houden.

6.4 Sluitingsdatum bij voorinschrijving

Uiterlijk 2 weken voor het evenement of anders indien vermeld in het AR. Het inschrijven/-aanmelden van deelnemers met 1-dagslicenties, geschiedt overeenkomstig de mededelingen in de officiële wedstrijdpublicaties.

Merkenteams (officieel geregistreerd bij de KNMV) en clubteams kunnen tot 30 minuten voor de eerste start bij het wedstrijdsecretariaat inschrijven. Voor de Kampioensrit dient men in te schrijven conform het AR.

6.5 Sluitingsdatum en weigering van inschrijvingen

Volgens art. 120. van het Motorsport Reglement.

6.6 Inschrijfgelden

Het inschrijfgeld wordt door de Off Road, Enduro/Trial Commissie vastgesteld en kenbaar gemaakt via officiële publicaties. De organisator bevestigt na de sluitingsdatum of de inschrijving geaccepteerd is *middels hun website*.

Met uitzondering van deelnemers met een daglicentie, dient het inschrijfgeld minimaal 1 week voor aanvang van de rit in het bezit van de organisator te zijn.

Een inschrijver dient zijn financiële verplichtingen t.o.v. de organisator te voldoen.

6.7 Wedstrijdinformatie

Voor zover niet opgenomen in het AR moet voor de start van de eerste rijder de wedstrijd informatie kenbaar gemaakt worden.

6.8 Startvolgorde

De startvolgorde van de verschillende klassen wordt vastgesteld door de wedstrijd leider. Na de 1^e wedstrijd is de startvolgorde per klasse volgens de actuele tussenstand.

6.9 Startterrein

Dit terrein bestaat uit:

6.9.1 Parc fermé

Een parc fermé is een gebied dat zodanig omheind en afgesloten is, dat het volkomen door officials en medewerkers gecontroleerd kan worden. Dit gebied heeft één ingang en één uitgang die naar de sleutelruimte leidt. De ingang en de uitgang moeten duidelijk gemarkeerd zijn.

Toegang tot het parc fermé is alleen toegestaan zoals aangegeven in art. 7.2. Dienstdoende officials in het parc fermé moeten een, voor alle betrokkenen en de rijders in het bijzonder, herkenbaar teken dragen, bij voorbeeld een hesje.

Voor de oppervlakte van het parc fermé moet naast de looppaden rekening worden gehouden met een ruimte van twee vierkante meter (2 m²) per gestalde motor. De aanwezigheid van een brandblusser in het parc fermé is verplicht.

6.9.2 Sleutelruimte

De sleutelruimte grenst direct aan het parc fermé of is daarmee verbonden door een afgesloten doorgang. De enige uitgang leidt naar de startruimte. Alle werkzaamheden, afstellen, schoonmaken, bijvullingen enz. moeten in de sleutelruimte worden uitgevoerd.

In de sleutelruimte is roken en open vuur verboden. De aanwezigheid van een brandblusser is verplicht.

6.9.3 Startruimte

Een startruimte is een klein afgesloten gebied waar rijders op het startsein wachten en waar zich aan het uiteinde de startlijn bevindt (zie tekening in de bijlage). Het is niet toegestaan in de startruimte aan de motorfiets te werken voordat het startsignaal gegeven is. Overtreding wordt bestraft met 1 minuut.

6.10 Bewaking

De motorfietsen van de deelnemers die in het parc fermé geplaatst zijn staan onder bewaking van de organisator. De bewaking dient te geschieden vanaf het tijdstip van inlevering in het parc fermé tot aan de start. Na de wedstrijd zijn de motorfietsen in het parc fermé onder bewaking van de technische officials tot aan het tijdstip zoals dit in het AR vermeld staat. Het betreden van het parc fermé is geregeld in art. 7.2.

6.11 Toegang en assistentie in de sleutelruimte

Alleen teammanagers, helpers en officials, die in het AR zijn genoemd, hebben toegang tot de sleutelruimte. De wedstrijdleader kan ook aan vertegenwoordigers van de pers toegang tot de sleutelruimte verlenen. Hij stelt de voorwaarden vast en beperkt hun aantal zodanig dat het werk in de sleutelruimte niet gehinderd wordt.

Geen enkele andere hulp mag in de sleutelruimte gegeven worden dan die omschreven is in art. 7.14. De straf voor schending van deze regels is diskwalificatie.

6.12 Betreden startruimte

Toegang tot de startruimte is alleen toegestaan aan personen genoemd in art. 7.2.

6.13 Markering van de route

6.13.1 Officiële route

De officiële route, waarvan om geen enkele reden afgeweken mag worden, moet op de routekaarten worden aangegeven en gemarkeerd zijn. De officiële afstanden moeten worden beschouwd als zijnde juist.

6.13.2 Volgen van de route

In het geval dat de rijders een zeer bepaalde route moeten volgen (b.v. grasland, ruw terrein, voetpaden, enz.) moet de organisator doorgangen duidelijk en nauwkeurig aangeven. Daar waar de route gemarkeerd is met twee markeringen, dient men tussen deze twee markeringen door te rijden.

6.13.3 Route aanduidingen

Voorbeelden van speciale borden, die voor de routemarkering gebruikt worden, moeten in de startruimte getoond worden.

6.13.4 Eén- en meerdaagse evenementen

Indien bij één- of meerdaagse evenementen verschillende routes worden gevolgd kan voor iedere dag een andere kleur voor de routemarkering worden gebruikt. Het is de verantwoordelijkheid van de rijder deze route te volgen en als hij verdwaalt kan dit niet als een excuus voor het te laat zijn of voor het missen van een tijd- of routecontrole geaccepteerd worden.

6.14 Bijvullingen

Behalve de bevoorradingsposten bij start en finish kunnen er nog andere langs de route gesitueerd zijn. Hun plaats wordt aangegeven op de routekaart.

6.15 Crossproef

Er worden tenminste twee crossproeven verreden (die iedere keer hetzelfde mogen zijn) op een circuit van ± 2 tot ± 5 km lang, dat niet te moeilijk of te gevaarlijk is en speciaal geprepareerd is voor deze proeven. Een afwijkende lengte mag alleen met toestemming van de Off Road, Enduro/Trial Commissie.

De banen voor de crossproeven moeten, minstens 18 uur voordat ze gebruikt worden, gemarkeerd zijn. Het begin van een proef moet aangegeven worden door een bord "begin" en het einde door een bord "einde"; elders moet de baan aangegeven worden volgens art. 6.13.2.

Het maximum aantal crossproeven tijdens een wedstrijddag is twaalf. Bij een eendaagse wedstrijd geldt tevens maximum aantal proeven van drie per ronde en bij een meerdaagse wedstrijd een maximum aantal van vier crossproeven per ronde per dag.

6.16 Tijdcontroles

Tijdcontroles worden in de route geplaatst:

6.16.1 Tijdcontrole bij start

Bij de uitgang van het startterrein, bij het begin van de route.

6.16.2 Tijdcontrole bij parc fermé

Bij het parc fermé aan het einde van ~~de elke dagelijkse~~ route.

6.16.3 Overige tijdcontroles

Op tussenliggende punten die door de organisator worden gekozen. Hun ligging, alsmede de voorgeschreven tijd nodig om de afstand tussen deze punten af te leggen, moet op de plattegrond aangegeven zijn. De afstand moet op de kilometer nauwkeurig berekend en gemeten zijn. De afstand tussen de tijdcontroles dient bij voorkeur niet meer dan 35 km en niet minder dan 5 km bedragen.

6.17 Aanduiding van tijdcontroles

6.17.1 Tijdcontrole met service

De tijdcontroles worden aangegeven door twee witte vlaggen aan beide zijden van de route op ± 200 m en door twee gele vlaggen op 20 m voor de controletafel. De vlaggen moeten zodanig geplaatst worden dat zij te allen tijde voor de rijders zichtbaar zijn. Door de rijders dient hier stapvoets gereden te worden.

6.17.2 Tijdcontrole zonder service

De tijdcontrole zonder service (niet sleutelen en/of tanken) wordt aangegeven door twee witte vlaggen met zwart kruis op ongeveer 70 m. en twee gele vlaggen op 20 m. voor de controle. De straf voor overtreding is diskwalificatie.

6.18 Gemiddelde snelheid

De gemiddelde snelheid die tussen de verschillende tijdcontroles aangehouden moet worden mag niet hoger zijn dan 50 km per uur.

6.19 Vermelding rijtijden

Het aantal tijdcontroles en de rijtijden tussen de controles worden vermeld op ~~de website van een door de organisator voor aanvang van de wedstrijd. aan de deelnemer te verstrekken tijdschema.~~ **de website van de organisator voor aanvang van de wedstrijd.**

6.20 Wijziging tijdschema

Als de omstandigheden daartoe aanleiding geven, zoals slechter wordende weersomstandigheden, kan de wedstrijdleider direct voor de start of voor iedere ronde het tijdschema wijzigen in een ander schema.

7 Verloop van een wedstrijd

7.1 Recht om te starten

Als een zaak in verband met een overtreding of straf van een rijder in onderzoek is en hij wenst te starten dan zal hem dit niet belet worden, behalve als dit om veiligheidsredenen noodzakelijk is. De rijder verliest alleen zijn recht om te starten nadat de Jury de diskwalificatie heeft bekrachtigd.

De wedstrijdleider heeft het recht een deelnemer niet te laten starten wanneer een dokter dit advies geeft.

7.2 Betreden van het parc fermé

De toegang tot het parc fermé is voor iedereen streng verboden, behalve voor de wedstrijdleider, officials overeenkomstig hun taak en rijders, die hun motorfiets willen wegzetten (inleveren) of ophalen. Nadat de tijd van de rijder bij de tijdcontrole vóór het parc fermé is geregistreerd moet de rijder zijn motorfiets, met afgezette motor, zonder vertraging het parc fermé induwen. Op het traject van de tijdcontrole naar het parc fermé is het verboden te tanken of reparaties aan de motorfiets te verrichten. Rijders, die zich niet aan één van deze voorschriften houden zullen worden gediskwalificeerd (art. 4.3 uitgezonderd).

7.3 Afdekken van motorfietsen

De motorfietsen moeten in het parc fermé in de open lucht en zonder enige afdekking worden opgesteld.

7.4 Niet toegestane handelingen in het parc fermé

In het parc fermé is het een rijder op straffe van diskwalificatie van de wedstrijd verboden:

- de motorfiets van een andere rijder aan te raken;
- zijn eigen motorfiets aan te raken, behalve om deze in of uit het parc fermé te duwen;
- de motor te starten.
- de motorfiets te plaatsen, anders dan op de zijstander, middenbok of triangel.

7.5 Betreden van het parc fermé door de rijders

De rijders mogen bij een ééndagsevenement niet eerder het parc fermé betreden dan 5 minuten vóór hun starttijd, met het enige doel hun motorfiets naar de uitgang van het parc fermé te duwen. Op straffe van diskwalificatie mag geen enkele werkzaamheid in het parc fermé verricht worden.

7.6 Starten in de sleutelruimte

In de sleutelruimte is het verboden de motor te starten. De straf voor de overtreding is 1 minuut.

7.7 Start van een wedstrijd

7.7.1 Startsignaal

Exact op de starttijd van de deelnemer zal het startsignaal gegeven worden.

7.7.2 Te vroeg starten in de startruimte

Het is verboden de motor te starten in de startruimte voordat het startsein gegeven is. Het is eveneens verboden de motor te starten voordat deze op de startlijn op het startpodium is geplaatst. De straf voor overtreding is 1 minuut.

7.7.3 Startproef

- In de minuut die volgt op het startsignaal moet de rijder zijn motor op de startlijn gestart hebben en de 20 m-lijn op motorische kracht gepasseerd zijn.

- Alle motorfietsen moeten door middel van een kickstarter of een ander elektrisch of mechanisch startmechanisme worden gestart. Dit mag niet gebeuren met draaiing van het aangedreven wiel.
- Een rijder die de 20 m-lijn niet binnen die minuut passeert wordt bestraft met 10 seconden. Een rijder die bestraft is voor het niet starten van zijn motor en het niet overschrijden van de 20 m-lijn binnen de minuut mag zijn motorfiets op elke gewenste wijze starten maar moet de 20 m-lijn passeren alvorens de route te vervolgen. Hij is verplicht zijn motorfiets in de rijrichting voorbij de 20 m-lijn te duwen om de andere rijders niet te hinderen.

7.7.4 Te laat aan de start verschijnen

Als een rijder niet op de startlijn staat als het startsignaal gegeven wordt zal hij niet bestraft worden op voorwaarde, dat hij zijn motorfiets naar de startlijn brengt, de motor start en de 20 m lijn passeert binnen de minuut nadat het signaal voor zijn start gegeven was.

Rijders die meer dan één minuut te laat op de startlijn verschijnen worden gestraft met 1 minuut per minuut. De starter geeft aan wanneer zij op de startlijn mogen verschijnen. De minuut waarin de rijders op de startlijn verschijnen zal worden beschouwd als de nieuwe starttijd en voordat deze minuut verstreken is moeten zij de startprocedure zoals omschreven in art. 7.7.3 hebben volbracht. Rijders die meer dan 30 minuten te laat aan de start verschijnen worden gediskwalificeerd en mogen niet starten.

7.8 Verboden voortbeweging

Tijdens de gehele wedstrijd moet de motorfiets voortbewogen worden door de eigen motor, door spierkracht van de rijder of door natuurlijke kracht. De straf voor overtreding is diskwalificatie.

7.9 Onjuist volgen van de route

Het verlaten van de route of het berijden van het parcours in tegengestelde richting is verboden en de rijder, die zich hieraan schuldig maakt, wordt gediskwalificeerd.

7.10 Crossproef

De start is vanaf een lijn met stilstaande motorfiets en draaiende motor. De rijders mogen te voet of per ongemotoriseerde fiets deze proeven verkennen. De straf voor het overtreden van deze regel is diskwalificatie.

7.11 Bijvullingen (brandstof, olie, koelvloeistof)

Bijvullingen zijn alleen toegestaan 10 minuten voor de start in de sleutelruimte op de officiële, door de organisator aangegeven posten en bij elke tijdcontrole met service tussen de witte en gele vlaggen.

Bijvulling tussen de gele vlaggen en de tijdcontroletafel is verboden.

De straf voor het bijvullen buiten de aangegeven plaatsen is diskwalificatie. De milieumaatregelen zoals genoemd bij artikel 5.6 zijn op de bijvullingen van toepassing. Gedurende de duur van de wedstrijd is het een rijder, op straffe van diskwalificatie, verboden om zijn motorfiets voor bevoorrading of om welke andere redenen dan ook in een gesloten ruimte (tent, wagen o.i.d.) te plaatsen.

7.12 Ketting smeren

Bij elke bevoorradingspost mag de ketting gesmeerd worden. Dit mag alleen door de rijder gebeuren.

7.13 Reinigen van de motorfiets

Motorfietsen mogen bij iedere tijdcontrole schoongemaakt worden en de rijders mogen alle ter beschikking staande apparaten gebruiken, behalve schoonmaakapparatuur onder druk.

7.14 Hulp van buitenaf

Alle hulp van buitenaf is verboden. De uitdrukking "hulp van buitenaf" betekent het uitvoeren van een handeling die met zich mee brengt dat enig persoon, anders dan de rijder of een official in de uitoefening van zijn functie, met de motorfiets in aanraking komt.

De straf voor het ontvangen van hulp van buitenaf is diskwalificatie. Toegestane hulp krachtens dit artikel is als volgt omschreven:

7.14.1 Assistentie tijdens het bijvullen van benzine

Hulp tijdens het bijvullen van brandstof waarbij een helper de benzine- en olietank open of dicht mag maken en deze mag vullen met benzine of olie.

7.14.2 Assistentie tijdens het bijvullen van olie

Hulp tijdens het bijvullen van olie in motor en versnellingsbak, d.w.z. het wegnemen van oude olie en het vullen met nieuwe olie.

7.14.3 Assistentie met betrekking tot banden

Het vullen met een anti-lek middel, bandenspanning testen en oppompen. Deze hulp mag gegeven worden bij iedere tijdcontrole en wanneer buitenbanden, binnenbanden en "mousses" gewisseld worden. Overall langs de route en op tijdcontroles mogen binnenbanden en luchtflessen in ontvangst genomen worden.

7.14.4 Schoonmaken van de motorfietsen

Hulp is toegestaan voor het schoonmaken van de nummerplaten en sponsorstickers op de plastic delen van de motorfiets met behulp van doek of spons.

7.14.5 Bijvullen van koelsystemen

Hulp van buitenaf is toegestaan bij het vullen van koelsystemen en bij het ontluchten van het remcircuit.

7.15 Verboden hulpmiddelen

~~Het is rijders op straffe van diskwalificatie verboden zich op de route te laten begeleiden of berichten per radio, portable telefoon en/of GPS te ontvangen of te zenden. Het is verboden GPS apparatuur te gebruiken tijdens de wedstrijd. Er mag alleen in nood gebruik worden gemaakt van mobiele telefoons.~~

7.16 Opgave

Iedere rijder die zich uit de wedstrijd terugtrekt moet zijn nummerplaten ongeldig maken en mag de route niet in gezelschap of in de nabijheid van een andere rijder vervolgen. Elke overtreding van deze regel kan schorsing van die rijder tot gevolg hebben, alsmede diskwalificatie van de rijder(s) die hij begeleidt.

7.17 Onbegaanbare gedeelten

Als de wedstrijdleader in de loop van de wedstrijd vaststelt dat een gedeelte van de route onbegaanbaar is geworden of dat de toestand van dit gedeelte zodanig is dat het zonder hulp aan de rijders (zie art. 7.14) niet genomen kan worden, dan kan hij het gehele betreffende gedeelte tot aan de volgende tijdcontrole uit de wedstrijd nemen en bijgevolg een aanpassing van de tijden uitvoeren.

7.18 Voortijdig stoppen van een wedstrijd

Als een evenement voortijdig door de wedstrijdleader wordt beëindigd kan er niet opnieuw gestart worden. Wordt een evenement beëindigd, voordat de meerderheid van de rijders tenminste de helft van de totale afstand heeft afgelegd dan telt het evenement niet mee. Als een evenement in een later stadium beëindigd wordt, dan zal de Off Road, Enduro/Trial Commissie beslissen of de wedstrijd wel of niet meetelt en kan een deel van de wedstrijd naar gelang de omstandigheden als geldig verklaren.

8 Tijd en tijdregistratie

8.1 Tijdregistratie

Alle tijden van de deelnemers worden geregistreerd (in minuten) en elektronisch vastgelegd. Door middel van een beeldscherm wordt de geregistreeerde tijd, hierna te noemen 'registratietijd', aan de rijder getoond. De rijder is zelf verantwoordelijk voor het onthouden en (indien gewenst) noteren van eventuele strafminuten.

8.2 Procedure bij tijdcontroles

Bij de gele vlaggen op 20 meter voor de controletafel, wordt een klok geplaatst. Deze klok is slechts een hulpmiddel waaraan geen rechten ontleend kunnen worden. De tijd van de rijder wordt geregistreerd nadat hij met zijn motorfiets de gele vlaggen gepasseerd is. Een rijder moet in rechte lijn en zonder te stoppen naar de controletafel rijden.

Een rijder mag de laatste tijdcontrole bij de ingang van het parc fermé ongestraft te vroeg binnenrijden. Bij iedere tijdcontrole moet de organisator een controlelijst bijhouden, waarop de nummers van de doorkomende rijders en hun tijd in uren en minuten ingeschreven worden. In geval van geschillen wordt de controlelijst als officieel beschouwd. Voor de laatste serviceruimte kan een vóór-finishtijdcontrole ingericht worden, waar hulp niet is toegestaan.

De rijders hebben 15 minuten om van deze tijdcontrole naar de finishtijdcontrole te gaan.

8.3 Registratietijd

Elk gedeelte tussen twee tijdcontroles is een proef op zich. Rijders, die zich niet aan de toegewezen tijd tussen twee tijdcontroles houden, worden gestraft met 1 minuut voor elke minuut dat zij, volgens de stempelklok, de voorgeschreven tijd overschrijden. Elke minuut te vroeg wordt ook bestraft met 1 minuut.

De registratietijd = de starttijd voor het volgende gedeelte.

8.4 Tijdslimiet

8.4.1 Tijdslimiet (te laat)

Een rijder die meer dan 15 minuten (Inters) of 30 minuten (Nationalen en Daglicentiehouders) na zijn starttijd van die dag, met inbegrip van de toegestane tijd om bij iedere gepasseerde tijdcontrole te komen, bij een tijdcontrole aankomt is automatisch gediskwalificeerd. De rijder mag echter op eigen verantwoordelijkheid de rit vervolgen totdat de wedstrijdleider de uiteindelijke beslissing genomen heeft.

8.4.2 Tijdslimiet (te vroeg)

Een deelnemer die meer dan 5 minuten te vroeg met zijn motorfiets de gele vlaggen bij een tijdcontrole passeert, wordt gediskwalificeerd.

8.4.3 Verzoeken om tijdspeling

Als een rijder de wedstrijdleider ervan kan overtuigen dat hij buiten zijn schuld opgehouden is door buitengewone omstandigheden, b.v. voor het verlenen van eerste hulp aan een gewonde bij een ernstig ongeval, dan kan hem een tijdspeling worden toegewezen. Het voorwendsel dat men gehinderd is door een andere rijder kan niet als een geldig excuus aanvaard worden.

8.5 Proeven

Tijdens het evenement zullen proeven met tijdopname plaatsvinden. Indien een organisator een enduro wil beëindigen met een afsluitende proef, heeft dit vooraf de goedkeuring van de Off Road, Enduro/Trial Commissie. Indien er toestemming verleend wordt om een afsluitende proef te houden, dan dient dit vermeld te worden in het AR. Daarbij dient uiteengezet te worden hoe en wanneer de proef zal plaatsvinden en hoe de wijze van tijdtoekenning zal zijn. De proef moet gemakkelijk toegankelijk zijn voor noodhulp.

8.6 Tijdwaarneming proeven

8.6.1 Start en finish

Op de grond wordt een denkbeeldige lijn getrokken en het startsein zal worden gegeven door een tijdwaarnemer of een andere official die daartoe aangewezen is. De tijd die nodig was om de proef af te leggen wordt geregistreerd op het moment dat de rijder met zijn motorfiets de finishlijn overschrijdt. **De rijder moet wachten op de startvoorziening. Als het licht op groen gaat heeft de rijder 15 seconden om te starten. De tijdregistratie begint als de rijder voorbij het licht is en eindigt als de finishlijn overschreden wordt. Als de rijder door het rode licht rijdt volgt diskwalificatie. Als de rijder na 15 seconden nog niet gestart is volgt een tijdstraf van 1 minuut.**

8.6.2 Crossproef

De start is vanaf **de startvoorziening** een lijn met stilstaande motorfiets en draaiende motor. De tijdopname gebeurt in 1/100 seconde.

8.7 Berekening

Het klassement van de rijders voor deze proeven en de verschillende klassen zal worden berekend op basis van de gerealiseerde tijden.

8.8 Missen van een tijdcontrole

Iedere rijder die een tijdcontrole mist wordt gediskwalificeerd.

8.9 Routecontroles

Behalve de verplichting om zijn doorkomsttijd bij alle tijdcontroles te laten registreren moet de rijder bij alle routecontroles zijn doorkomst laten vastleggen. Deze controles, die al of niet op de routekaart zijn vermeld, worden aangeduid met blauwe vlaggen die aan weerszijden van de route zijn geplaatst op maximaal 200 meter voor de controlepost. Bij iedere routecontrole moet de organisator naast de elektronische registratie tevens handmatig een controlelijst bijhouden waarop de doorkomst van iedere rijder wordt aangegeven. Iedere rijder die niet in de registratie van alle routecontroles voorkomt, wordt gediskwalificeerd.

Er kan ook gebruik gemaakt worden van zogenaamde “vliegende controles”. Deze hoeven voor de deelnemers niet herkenbaar te zijn.

9 Meerdaagse evenementen

9.1 Betreden van het parc fermé door rijders

Bij een meerdaags evenement mogen rijders niet eerder het parc fermé betreden dan 10 minuten vóór hun starttijd, met het enige doel hun motorfiets naar de uitgang van het parc fermé te duwen. Op straffe van diskwalificatie mag geen enkele werkzaamheid in het parc fermé verricht worden.

9.2 Sleuteltijd

Maximaal tien minuten vóór zijn starttijd duwt de rijder na het tonen van zijn originele kentekenpapieren zijn motorfiets in de sleutelruimte om de noodzakelijke afstellingen, tanken enz. te verrichten.

9.3 Repareren of vervangen van geluiddemper(s)

9.3.1 Repareren of vervangen aan het einde van de dag

Een rijder die zijn geluiddemper(s) wil repareren of vervangen is gerechtigd dit te doen aan het einde van de eerste dag na de laatste tijdcontrole en voordat hij het parc fermé binnengaat. De werkzaamheden moeten onder toezicht van een official uitgevoerd worden. De rijder krijgt 30 minuten extra tijd voor deze werkzaamheden. Hetzelfde geldt voor rijders, die om welke reden dan ook, door de wedstrijdleader of door een door hem aangewezen official, opgeroepen worden om hun motorfiets op geluid te laten keuren. De rijder mag tijdens deze toegestane 30 minuten om zoveel geluidsmetingen vragen als hij wil. Na 30

minuten wordt de rijder verzocht zijn motorfiets ter controle aan te bieden aan de geluidsofficial. Als na deze 30 minuten het geluidsniveau boven de voorgeschreven norm ligt mag hij de volgende dag niet starten.

9.3.2 Vervangen gedurende de dag

Als de geluiddemper in de loop van de dag gewisseld wordt, moet de rijder dit aangeven bij de eerstvolgende tijdcontrole en dient de uitlaat gemerkt te worden met een andere kleur merkteken.

Aan het eind van de dag wordt er gedurende de toegestane 30 minuten een geluidscontrole uitgevoerd. Als deze positief is dan wordt de demper gemerkt met officiële merkteken. Als dat niet het geval is wordt de rijder gediskwalificeerd.

9.4 Buitenbanden wisselen

Buitenbanden mogen alleen gewisseld worden bij meerdaagse wedstrijden: elke dag bij de laatste tijdcontrole tussen de witte en gele vlaggen of, met uitzondering van de eerste dag, in de sleutelruimte voor de start.

9.5 Hoe te handelen na het finishen bij meerdaagse evenementen

Op de laatste dag kunnen motoren vanaf 30 minuten na aankomst van de laatste rijder, in dezelfde klasse, uit het parc fermé worden afgehaald onder voorbehoud dat er geen technische protesten tegen de rijder lopen.

Motoren dienen uiterlijk 60 minuten na aankomst van de laatste rijder, die regulier finisht, uit het parc fermé te zijn afgehaald onder voorbehoud dat er geen technische protesten tegen de rijder lopen; vanaf dat moment staat de motor voor eigen risico in het parc fermé. Motoren kunnen uitsluitend worden meegenomen op vertoon van het originele kentekenbewijs.

Bij meerdaagse evenementen staan de motoren tevens aan het eind van de dag tot aan de start van de volgende dag in het parc fermé.

9.6 Deelname na uitval

Een rijder die gedurende een dag uitvalt is gerechtigd om de volgende dag deel te nemen onder de volgende voorwaarden:

1. Hij moet zijn motorfiets bij de finishcontrole binnen de volgende tijdslimieten aanbieden: niet vroeger dan zijn reguliere finishtijd van deze dag en niet later dan 60 minuten na deze tijd.
2. Het frame moet hetzelfde gemerkte frame zijn, als waar mee de wedstrijd is begonnen (zie art. 2.3).
3. De motorfiets moet onderworpen worden aan een complete technische controle, inclusief geluidsmeting.
4. De rijder, die door de wedstrijdleader gediskwalificeerd is, kan doorgaan met de handelingen zoals boven aangegeven onder de punten 1, 2 en 3 en wachten op de bevestiging van de Jury (art. 7.1).

10 Uitslagen

10.1 Individueel Open Nederlands Kampioenschap

De KNMV houdt jaarlijks een competitie voor het (individueel) Open Nederlands Kampioenschap waaraan Enduro startlicentiehouders in de categorie Inters deelnemen.

10.2 Competitiepunten voor het Open NK

Klassen:

E1-klasse: 100cc t/m 125cc 2-takt & 175cc t/m 250cc 4-takt

E2-klasse: 175cc t/m 250cc 2-takt & 290cc t/m 450cc 4-takt

E3-klasse: 290cc t/m 500cc 2-takt & 475cc t/m 650cc 4-takt

EV40-klasse: alle soloklassen 40+

De deelnemers in iedere klasse krijgen in volgorde van klassering, aan het einde van iedere dag de volgende competitiepunten toegekend: 30 punten, 27, 25, 23, 21, 20, 19, 18, 17,

16, 15, 14, 13, 12, 11, 10, 9, 8, 7, 6, 5, 4, 3, 2, en 1 punt voor alle geklasseerden vanaf de 25e plaats.

Alle uitslagen (incl. de uitslagen per wedstrijddag van de Kampioensrit) tellen mee voor het bepalen van de eindstand van de competitie. Ook buitenlandse deelnemers in de klasse Inters komen in aanmerking voor punten voor het Open NK. Degene die het hoogste aantal punten aan het eind van de competitie heeft behaald is kampioen in zijn klasse, mits hij beide dagen gestart is in de KNMV-Kampioensrit. Indien in de eindstand van de competitie meer rijders eindigen met een gelijk aantal punten, dan is de uitslag van de laatste dag van de KNMV-Kampioensrit bepalend.

10.2.1 Geen KNMV kampioensrit

Alle uitslagen tellen mee voor het bepalen van de eindstand van de competitie. Ook buitenlandse deelnemers in de klasse Inters komen in aanmerking voor punten voor het Open NK (ONK) Degene die het hoogste aantal punten aan het eind van de competitie heeft behaald is kampioen in zijn klasse, mits hij gestart is in de laatste ONK Enduro wedstrijd. Indien in de eindstand van de competitie meer rijders eindigen met een gelijk aantal punten, dan is de uitslag van de laatste ONK Enduro wedstrijd bepalend.

10.3 KNMV Cup

De KNMV houdt jaarlijks een competitie voor de (individuele) KNMV Cup waaraan Enduro startlicentiehouders in de categorie Nationalen deelnemen (Nationale of EU-licentie).

10.4 Competitiepunten voor de KNMV Cup

Klassen:

N1-klasse:	100cc t/m 125cc 2-takt & 175cc t/m 250cc 4-takt
N2-klasse:	175cc t/m 250cc 2-takt & 290cc t/m 450cc 4-takt
N3-klasse:	290cc t/m 500cc 2-takt & 475cc t/m 650cc 4-takt
NV40-klasse:	alle soloklassen 40+
NV50-klasse:	alle soloklassen 50+

De deelnemers in iedere klasse krijgen in volgorde van klassering, aan het einde van iedere dag de volgende competitiepunten toegekend: 30 ptn., 27, 25, 23, 21, 20, 19, 18, 17, 16, 15, 14, 13, 12, 11, 10, 9, 8, 7, 6, 5, 4, 3, 2, en 1 pt. voor alle geklasseerden vanaf de 25e plaats.

Alle uitslagen (incl. de uitslagen per wedstrijddag van de Kampioensrit) tellen mee voor het bepalen van de eindstand van de competitie. Buitenlandse deelnemers komen niet in aanmerking voor punten voor de KNMV Cup, echter wel voor het dagklassement.

De startlicentiehouder die het hoogste aantal punten aan het eind van de competitie heeft behaald is winnaar van de KNMV Cup in zijn klasse, mits hij beide dagen van de KNMV-Kampioensrit gestart is.

Indien in de eindstand van de competitie meer startlicentiehouders eindigen met een gelijk aantal punten, dan is de uitslag van de laatste dag van de KNMV-Kampioensrit bepalend.

10.4.1 Geen KNMV kampioensrit

Alle uitslagen tellen mee voor het bepalen van de eindstand van de competitie. Buitenlandse deelnemers komen niet in aanmerking voor punten voor de KNMV Cup, echter wel voor het dagklassement. De startlicentiehouder die het hoogste aantal punten aan het eind van de competitie heeft behaald is winnaar van de KNMV Cup in zijn klasse, mits hij gestart is in de laatste Enduro wedstrijd. Indien in de eindstand van de competitie meer startlicentiehouders eindigen met een gelijk aantal punten, dan is de uitslag van de laatste Enduro wedstrijd bepalend.

10.5 Schrapresultaat

Indien in het kalenderjaar een ONK Enduro samenvalt met een EK of WK Enduro wedstrijd en de KNMV is niet bij machte het wedstrijdschema hierop aan te passen, kan een

schrapresultaat worden ingesteld. Het schrapresultaat kan tijdens de voortgang van het seizoen kenbaar worden gemaakt.

10.6 Promotie Nationalen

10.6.1 Verplichte promotie

Met uitzondering van de veteranen klasse NV50, promoveren de eerste 10% van de rijders in het eindklassement van de competitie naar de Inters, afgerond naar beneden met een minimum van 1 rijder per klasse.

Indien een rijder niet wil promoveren, komt hij gedurende 2 jaar niet in aanmerking voor een Nationale (of EU) licentie.

10.6.2 Tussentijdse promotie op verzoek

Tussentijds promoveren op verzoek van een startlicentiehouders, is alleen mogelijk met toestemming van de Off Road, Enduro/Trial Commissie.

10.6.3 Deelname aan internationale wedstrijden

Alle deelnemers aan het EK of WK Enduro en/of aan de Internationale Motorzesdaagse, moeten in de KNMV competitie bij de Inters rijden. Een nationale startlicentiehouders die wenst deel te nemen aan een internationale wedstrijd, dient vooraf een verzoek tot tussentijdse promotie in te dienen, overeenkomstig art. 10.6.2.

10.7 Degradatie Inters

Degradatie geschiedt uitsluitend door middel van een schriftelijk verzoek aan, en ter beoordeling van, de Off Road, Enduro/Trial Commissie.

10.8 Nederlands kampioenschap voor club- en merkenteams

De KNMV houdt jaarlijks een competitie voor club- en merkenteams waaraan door de KNMV erkende verenigingen en merkenteams kunnen deelnemen.

10.9 Samenstelling clubteams

Een clubteam kan worden samengesteld uit maximaal 5 startlicentiehouders bestaande uit Inters of Nationalen, of een combinatie daarvan. Het aantal teams per club is vrij. Een startlicentiehouders kan slechts deel uitmaken van één clubteam. Indien meerdere teams worden ingeschreven is het gedurende het seizoen niet mogelijk om startlicentiehouders over te hevelen van het ene naar het andere team. Alle teamdeelnemers moeten ook individueel ingeschreven hebben. Het team waar de club mee start aan het begin van het seizoen, moet het hele seizoen in deze samenstelling rijden. Rijders die het team verlaten, mogen niet vervangen worden door anderen.

10.10 Samenstelling merkenteams

Een merkenteam moet voldoen aan de voorwaarde conform art. 60.3 van het Motorsport Reglement. Een merkenteam kan worden samengesteld uit maximaal 5 startlicentiehouders rijdend met hetzelfde motormerk bestaande uit Inters of Nationalen, of een combinatie daarvan. Een startlicentiehouders kan slechts deel uitmaken van één merkenteam. Indien meerdere teams worden ingeschreven is het gedurende het seizoen niet mogelijk om startlicentiehouders over te hevelen van het ene naar het andere team. Alle teamdeelnemers moeten ook individueel ingeschreven hebben. Het team waar men aan het begin van het seizoen mee start, moet het hele seizoen in deze samenstelling rijden. Rijders die het team verlaten, mogen niet vervangen worden door anderen.

10.11 Klassering teams

Voor het bepalen van de uitslag worden de drie beste resultaten per team in aanmerking genomen. Het puntentotaal wordt als volgt berekend: Aantal minuten per deelnemer MINUS het aantal minuten van de klassewinnaar is het aantal minuten per teamdeelnemer.

Voorbeeld:

Team	Minuten	Minuten klassewinnaar	Teamminuten
------	---------	-----------------------	-------------

Deelnemer	9.01,97	6.58,08	2.03,89
Deelnemer II	0,00	0,00	0,00
Deelnemer III	8.03,47	7.00,66	1.02,81
Deelnemer IV	8.47,19	7.18,46	1.28,73

Deelnemer I heeft de meeste minuten van het team en valt af voor de totaaltelling.

Deelnemer II is winnaar in zijn klasse en heeft dus 0 minuten.

Het aantal minuten voor het team is :

Deelnemer II	0,00
Deelnemer III	1.02,81
Deelnemer IV	1.28,73
Totaal	2.31,54

Het team met het laagste aantal minuten is winnaar.

NB: Een team moet minimaal 3 rijders in de eindklassering hebben om in aanmerking te komen voor Kampioenspunten.

10.12 Punten voor team kampioenschappen

De teams krijgen per wedstrijd in volgorde van klassering, de volgende kampioenspunten toegekend: 30 ptn., 27, 25, 23, 21, 20, 19, 18, 17, 16, 15, 14, 13, 12, 11, 10, 9, 8, 7, 6, 5, 4, 3, 2, en 1 pt. voor alle geklasseerden vanaf de 25e plaats.

In geval van gelijkheid in de resultaten aan het eind van de dag zullen de teams die het betreffen, hetzelfde aantal kampioenspunten toegekend krijgen overeenkomstig de behaalde klassering. Het team dat het hoogste aantal punten heeft behaald aan het eind van de competitie is winnaar van het Nederlands Team Kampioenschap. Indien in de eindstand van de competitie meer teams eindigen met een gelijk aantal punten, dan is de uitslag van de laatste dag van de KNMV-Kampioensrit bepalend.

10.12.1 Geen KNMV kampioensrit

In geval van gelijkheid in de resultaten aan het eind van de dag zullen de teams die het betreffen, hetzelfde aantal competitiepunten toegekend krijgen overeenkomstig de behaalde klassering. Het team dat het hoogste aantal punten heeft behaald aan het eind van de competitie is winnaar van het Nederlands Team Kampioenschap. Indien in de eindstand van de competitie meer teams eindigen met een gelijk aantal punten, dan is de uitslag van de laatste ONK Enduro wedstrijd bepalend.

10.13 Bepalingen Merkenprijs Handelstrofee

10.13.1 Competitie

Door de Vereniging RAI is de Handelstrofee beschikbaar gesteld voor een competitie voor merkenteams waarvoor de resultaten van de ééndaagse enduro's en de KNMV-Kampioensrit meetellen.

10.13.1.1 Geen KNMV kampioensrit

Door de vereniging RAI is er een Handelstrofee beschikbaar gesteld voor een competitie voor merkenteams waarvoor de resultaten van alle verreden ONK Enduro wedstrijden meetellen.

10.13.2 Competitiepunten

Merkenteams die zijn aangemeld overeenkomstig de bepalingen in artikel 10.10 komen in aanmerking voor punten voor de Handelstrofee. De competitiepunten worden gegeven overeenkomstig de puntentelling bij het Nederlands Team Kampioenschap (art. 10.12).

De Handelstrofee wordt uitgereikt aan de Nederlandse importeur van het betreffende motormerk.

10.14 Bekendmaking van de uitslagen

De uitslagen zullen zo spoedig mogelijk bekendgemaakt worden. Bij meerdaagse evenementen dienen de deelnemers over de resultaten van de eerste dag geïnformeerd te worden voordat zij de tweede dag van start gaan.

10.15 Verzoeken om opheldering

Elk verzoek om opheldering naar aanleiding van de uitslagen moet gericht worden aan de wedstrijdleader.

10.16 Protesten

Alle protesten dienen schriftelijk en gezamenlijk met het protestgeld in overeenstemming met hoofdstuk 190 van het Tuchtreglement te worden ingediend.

10.17 Protesten tegen een deelnemer of een motorfiets

In afwijking van het gestelde in art. 190.2 van het Tuchtreglement, is het indienen van een protest in een endurowedstrijd mogelijk tot 30 minuten na aankomst van de laatst geklasseerde rijder van iedere klasse als het protest een rijder of een motorfiets betreft.

10.18 Protestgelden

De hoogte van het protestgeld is gelijk aan de bedragen vermeld in art. 190.4 en 190.5 van het Tuchtreglement.

10.19 Accepteren van officiële besluiten

Iedere rijder is gehouden alle officiële uitslagen, maatregelen, afstanden en beslissingen te accepteren en hij geeft de organisatoren het recht deze te publiceren op de manier die zij het meest geschikt achten. Hij stemt er ook mee in dat alle publiciteit, die hij met betrekking tot de wedstrijd zal maken of die namens hem gemaakt wordt overeenkomstig de waarheid, accuraat en niet misleidend zal zijn. De rijder verbindt zich ook om geen enkele publiciteit betreffende de uitslagen te laten verschijnen vóór de officiële bekendmaking van het klassement door de organisator en in geval van aangebrachte wijzigingen in het klassement als gevolg van protesten of anderszins zal hij slechts het aldus gewijzigde klassement of resultaat laten verschijnen.

11 Slotbepalingen

11.1 Bevoegdheid wedstrijdleader

Alle in bijlage 1 van het Enduroreglement genoemde straffen mogen door de wedstrijdleader worden opgelegd.

In alle gevallen waarin dit enduroreglement niet voorziet, tijdens de wedstrijd en de wedstrijd betreffende, beslist de wedstrijdleader bij voorkeur in overleg met de voorzitter van de Off Road, Enduro/Trial Commissie.

11.2 Bevoegdheid Off Road, Enduro/Trial Commissie

In alle andere gevallen waarin dit enduroreglement niet voorziet, beslist de Off Road, Enduro/Trial Commissie.

Bijlage 1 Overzicht van straffen

Overtreedingen bestraft met tijdstraffen

Art. 5.7	Snelheid bij bevoorradingsposten	5 minuten
Art. 6.9.3	Startruimte	1 minuut
Art. 7.6	Starten in de sleutelruimte	1 minuut
Art. 7.7.2	Te vroeg starten in de startruimte	1 minuut
Art. 7.7.3	Startproef	10 seconden
Art. 7.7.4	Te laat aan de start (≤ 30 min.)	1 minuut per minuut
Art. 8.3	Registratietijd	1 minuut per minuut
Art. 18.02.01	Nacontrole (< 98 dB(A) en eerste keer)	1 minuut

Overtreedingen bestraft met diskwalificatie

Art. 2.3	Essentiële delen van de motorfiets
Art. 2.5	Wisselen van onderdelen
Art. 5.3	Meevoeren van brandstof
Art. 5.4	Stilzetten van de motor tijdens het bijvullen
Art. 5.5	Roken op het startterrein of bij de bevoorradingsposten
Art. 5.6.1	Gebruik van een milieumat
Art. 6.3	Inschrijving
Art. 6.17.2	Tijdcontrole zonder service
Art. 7.2	Betreden van het parc fermé
Art. 7.4	Niet toegestane handelingen in het parc fermé
Art. 7.5	Betreden van het parc fermé door de rijders
Art. 7.7.4	Te laat aan de start (> 30 min.)
Art. 7.8	Verboden voortbeweging
Art. 7.9	Onjuist volgen van de route
Art. 7.10	Crossproef
Art. 7.11	Bijvullingen
Art. 7.14	Hulp van buitenaf
Art. 7.15	Verboden contacten
Art. 7.16	Opgave
Art. 8.4	Tijdslimiet
Art. 8.8	Missen van een tijdcontrole
Art. 8.9	Routecontroles
Art. 17.02	Keuring
Art. 18.02.01	Nacontrole (≥ 98 dB(A) of niet eerste keer)

TECHNISCH REGLEMENT

ENDURO

2012

KNMV
Zijpendaalseweg 1
Postbus 650
6800 AR ARNHEM
Tel. KNMV-Algemeen: (026) 352 85 10
Tel. KNMV-Sport: (026) 352 85 39
Fax.: (026) 352 85 22
Sport sport@knmv.nl
Internet: www.knmv.nl

Hiermede komen alle voorgaande edities te vervallen.

1	Inleiding.....	26
2	Constructievrijheid.....	26
3	Categorieën - Groepen - Klassen - Gewichten	26
3.01	Categorieën.....	26
3.02	Groepen	26
3.03	Klassen.....	26
4	Meting van cilinderinhoud	26
4.01	Zuigermotor werkend volgens het "Otto-principe\.....	26
5	Drukvulling	27
6	Naamgeving.....	27
7	Algemene specificatie(s).....	27
7.01	Startinrichting.....	27
7.02	Uitlaatpijp(en)	27
7.03	Sturen / handbeschermers.....	28
7.04	Bedieningshendels	28
7.05	Gashendel	28
7.06	Kortsluitcontact	29
7.07	Kettingafscherming	29
7.08	Hydraulische leidingen	29
7.09	Voetsteunen	29
7.10	Remmen	29
7.12	Stroomlijning	30
7.13	Wielen en velgen.....	30
7.14	Nummerborden.....	30
7.15	Olieleidingen en pluggen	31
7.16	Zijstander of middenbok.....	31
7.17	Verlichting / snelheidsmeter.....	31
16.01	Algemeen.....	33
16.02	Kleding.....	33
16.03	Helmen	34
16.04	Inspectie van helmen	34
16.05	Oogbescherming.....	35
17	Controle en keuring.....	35
17.01	Algemeen.....	35
17.02	De keuring.....	36
17.03	Gevaarlijke motorfietsen	36
17.04	Parc fermé	36
18	Geluidscontrole.....	36
18.01	De meting	36
18.02	Nacontrele	37
18.03	Dempers	38
20	Technische Commissie.....	38
	Tekening S.....	40
	Tekening O	41
	Tekening T	42

1 Inleiding

Het begrip motorfiets omvat alle voertuigen op 2 wielen die worden aangedreven door een krachtbron en ontworpen zijn voor het vervoer van één of meerdere personen waarvan er één het voertuig bestuurt. De wielen dienen zoveel mogelijk met de grond in aanraking te blijven.

2 Constructievrijheid

Vooropgesteld dat motoren voldoen aan de voorwaarden zoals gesteld in dit Technisch Reglement Enduro, worden er geen beperkingen opgelegd ten aanzien van fabrikaat, de constructie en/of het type motorfiets. Alle solomotoren dienen zodanig geconstrueerd te zijn dat ze volledig worden bediend door de berijder.

3 Categorieën - Groepen - Klassen - Gewichten

3.01 Categorieën

Motorfietsen voortbewogen door middel van een of meer wielen in contact met de grond.

3.02 Groepen

A Solo motoren: 2-wielige voertuigen die één spoor op de grond achterlaten.

3.03 Klassen

3.03.01

Groepen worden verdeeld in klassen naar hun cilinderinhoud, zoals in artikel 3.3 van het Enduro Reglement. De daarin genoemde begrenzing van cilinderinhoud mag niet worden overschreden.

3.03.02

Het aantal verbrandingskamers bepaalt het aantal cilinders, waarbij één verbrandingskamer voor één cilinder wordt aangemerkt.

3.03.03

Wanneer verbrandingskamers met elkaar verbonden worden, om zodoende één cilinder te verkrijgen, dan dient er een niet gerestricteerde verbinding met een minimale oppervlakte van 50% van de aanwezige totale inlaatpoort oppervlakte aanwezig te zijn tussen de beide verbonden verbrandingskamers.

3.03.04

Motoren voortbewogen door een alternatieve krachtbron (bv elektrisch) mogen na toestemming van de O.E.T. Commissie deelnemen in de klasse eendagslicentie.

4 Meting van cilinderinhoud

4.01 Zuigermotor werkend volgens het "Otto-principe"

Het volume van elke cilinder van een motor wordt berekend volgens de formule:

$$\text{volume} = \frac{(D \times D) \times 3.1416 \times S}{4}$$

waarin D = boring en S = slag.

4.01.01

De boring en slag zal middels het meten met daarvoor geëigende meetapparatuur worden vastgesteld.

4.01.02

De cilinderinhoud van een motor is gelijk aan de som van de slagvolumes van alle arbeidscilinders. Deze cilinderinhoud mag niet groter zijn dan de voorgeschreven cilinderinhoud van de klasse, waarin de motor wordt gebruikt.

4.01.03

Bij niet ronde boringen moet het zuigeroppervlak worden bepaald met behulp van een voor de betreffende motor geschikte methode.

4.01.04

Op bedrijfstemperatuur wordt bij het meten van "D" een tolerantie van 0,1 mm per cilinder toegestaan. Wanneer met deze tolerantie gemeten de cilinderinhoud van de desbetreffende klasse wordt overschreden moet bij ambiante temperatuur de motor opnieuw en nu met een tolerantie van 0,01 mm per cilinder gemeten worden.

5 Drukvulling

5.01.01

Elke mechanische vorm van druvulling is verboden.

5.01.02

Inspuiting van brandstof wordt niet beschouwd als druvulling.

5.01.03

Een motor zal niet worden beschouwd als werkend met druvulling als tijdens een krukas of rotoromwenteling de totale volumevariatie van de inrichting waarmee de vulling onder druk wordt gezet, de toelaatbare cilinderinhoud niet te boven gaat.

6 Naamgeving

6.01.01

De naamgeving van de motorfiets is vrij.

7 Algemene specificatie(s)

Enduromotoren moeten voldoen aan de voorschriften zoals gesteld in het Voertuigreglement. De motoren dienen een EEG-typegoedkeuring te hebben en een geldig kenteken(bewijs). De gegevens op het kentekenbewijs dienen in overeenstemming te zijn met de gegevens van de desbetreffende motorfiets. Kentekenplaten dienen aan de wettelijke normen te voldoen. Nadere specificaties kunnen bij bepaalde wedstrijden noodzakelijk zijn. Deze zullen worden omschreven in de Aanvullende Reglementen voor de wedstrijd in kwestie. De navolgende specificaties zijn van toepassing op alle motoren van de vermelde groepen.

7.01 Startinrichting

7.01.01

Een startinrichting op Enduromotoren is verplicht.

7.02 Uitlaatpijp(en)

7.02.01

Uitlaatpijp(en) en demper(s) moeten voldoen aan alle bepalingen met betrekking tot de geluidsmeting.

7.02.02

Het uiteinde van de uitlaatpijp(en) moet over een lengte van ten minste 3 cm horizontaal en parallel aan de hartlijn van een (solo)motorfiets lopen, met een tolerantie van 10 graden. Scherpe randen moeten deugdelijk afgerond zijn.

7.02.03

Uitlaatgassen moeten zodanig worden afgevoerd dat ze niet de banden of remmen vervuilen.

7.02.04

Bij solomotoren mag het uiteinde van de uitlaatpijp(en) niet voorbij de verticale raaklijn aan de achterband uitsteken. (zie tekening S).

7.03 Sturen / handbeschermers

7.03.01

Voor alle solomotoren geldt dat de stuurbreedte niet minder mag bedragen dan 60 cm, en niet meer dan 85 cm.

7.03.02

Open stuuruiteinden moeten deugdelijk zijn opgevuld of afgedekt.

7.03.03

Aan een stuur uit lichtmetaal mag niet worden gelast.

7.03.04

De minimum stuuruitslag vanuit de middenstand van het stuur, gemeten naar beide zijden moet 25 graden zijn.

7.03.05

Stuurklemmen moeten zijn afgerond.

7.03.06

Handbeschermers zijn toegestaan. Zij mogen de maximale stuurbreedte niet overschrijden.

7.03.07

Handbeschermers moeten van splintervrij materiaal gemaakt zijn en moeten een permanente opening voor de handen bieden.

7.03.08

Als het stuur voorzien is van een versterkingsstang, tussen het linker en rechter stuurgedeelte, moet deze stang voorzien zijn van een uit schuimkunststof vervaardigde stootbeschermer (zogenaamde stuurrol).

7.03.09

Om te voorkomen dat de rijder zijn vingers afklemt moeten aanslagen (anders dan sturders) zijn aangebracht om bij maximale stuuruitslag een ruimte van ten minste 3 cm tussen enig vast deel en stuur te houden.

7.03.10

Een stuur dat gemaakt is van composietmaterialen zijn niet toegestaan.

7.04 Bedieningshendels

7.04.01

Koppeling en remhendel(s) moeten eindigen in een bolvorm met een diameter van ten minste \varnothing 16 mm die één geheel vormt met de hendel. De bolvorm mag zijn afgeplat met afgeronde randen maar moet afgeplat een dikte houden van ten minste 14 mm.

7.04.02

Elke bedieningshendel (hand of voet) moet scharnieren om een zelfstandig draaipunt.

7.04.03

Als de voetrem draait om de as van de voetsteun moet deze onder alle omstandigheden werken, zelfs als de voetsteun is verbogen of vervormd.

7.05 Gashendel

7.05.01

Het gashendel moet van het zelfsluitende type zijn.

7.06 Kortsluitcontact

7.06.01

Elke motor moet voorzien zijn van een tweepolige aansluiting die bij doorverbinding het uitschakelen van de ontsteking tot gevolg heeft.

7.06.02

Het kortsluitcontact dient in de directe nabijheid van het linker- of rechterhandvat te zijn gemonteerd en goed toegankelijk zijn.

7.07 Kettingafscherming

7.07.01

Bij open draaiende kettingen moet een bescherming aangebracht zijn.

7.07.02

Over het voorste kettingtandwiel moet een bescherming aangebracht worden.

Op de achtervork moet een kettingbeschermer zijn aangebracht zodat het niet mogelijk is om met enig lichaamsdeel tussen de onderste kettingloop en het tandwiel te geraken.

7.08 Hydraulische leidingen

7.08.01

Hydraulische leidingen mogen geen externe beschadiging vertonen.

7.08.02

De hydraulische leidingen dienen op een dusdanige wijze te zijn gemonteerd dat deze nimmer in contact kunnen komen met een van de wielen en of draaiende delen van de motor.

7.08.03

De leidingen mogen geen lekkage van (rem)vloeistof vertonen.

7.09 Voetsteunen

7.09.01

Voetsteunen mogen opklapbaar zijn, indien voorzien van een mechanisme dat er voor zorgt dat de voetsteun(en) automatisch altijd in hun normale stand terugkomen.

7.09.02

Voetsteunen moeten aan het uiteinde zijn afgerond met een straal van ten minste R=8 mm (zie tekening S).

7.10 Remmen

7.10.01

Motorfietsen in Groep A moeten zijn voorzien van ten minste 2 goed werkende remmen, op elk wiel één, deze moeten onafhankelijk van elkaar werken.

7.10.02

Remschijven met scherpe insnijdingen (zgn. zaagtandprofiel) zijn verboden. Aanbevolen wordt in de schijf maximale openingen van 3 mm te gebruiken.

7.11 Spatbord(en)

7.11.01

Het gebruik van spatborden is vereist.

7.11.02

Spatborden moeten breder zijn dan de band en daar aan weerszijden even ver overheen steken;

7.11.03

Het voorspatbord moet over minstens 100° de omtrek van het wiel omsluiten.

7.11.04

De hoek, gevormd door de lijnen vanuit de wielas, de ene horizontaal en de andere naar de voorste rand van het spatbord, moet gelegen zijn tussen 45° en 60°.

7.11.05

Het achterspatbord moet op zijn minst 120° van de omtrek van het wiel omsluiten. Een horizontale lijn vanuit de wielas recht naar achteren, en een lijn vanuit hetzelfde punt naar de achterste rand van het spatbord getrokken, vormen een hoek van maximaal 20°. Dit wordt belast gemeten (rijder op de motorfiets).

7.12 Stroomlijning

7.12.01

Stroomlijnomhullingen zijn op Enduromotoren niet toegestaan.

7.13 Wielen en velgen

7.13.01

Iedere verandering aan de originele staat van velgen, spaken, of gegoten wielen, zoals deze door de fabrikant geleverd zijn, is verboden.

7.13.02

Het aanbrengen van gaten voor schroeven of klemmen ter voorkoming van het draaien van de band ten opzichte van de velg is toegestaan.

7.14 Nummerborden

7.14.01

Er dienen drie nummerborden op Enduro motoren te zijn aangebracht.

7.14.02

Eén bord aan de voorzijde, niet meer hellend dan 30° uit het verticaal, en één aan weerszijde, welke naar buiten gericht moeten zijn.

7.14.03

Nummerborden moeten duidelijk zichtbaar zijn en niet mogen worden afgedekt, door delen van de motorfiets of de rijder in een normale rijpositie.

7.14.04

Nummerborden moeten zijn gemaakt van stevig materiaal.

7.14.05

De afmeting van een nummerbord bedraagt minimaal 285 x 235 mm (zie tekening O).

7.14.06

Nummerborden mogen niet meer dan 50 mm zijn doorgezet.

7.14.07

De nummerbord-achtergrondkleur alsmede de cijfers moeten in een matte kleur zijn aangebracht.

7.14.08

De zijnummerplaten dienen te zijn aangebracht boven de denkbeeldig getrokken horizontale lijn door de wielassen.

7.14.09

De voorkant van de zijnummerplaten dienen ten minste 200 mm achter een denkbeeldig verticale lijn, getrokken door de voetsteunen, te zijn gemonteerd.

7.14.10

Het grondvlak van een nummerbord mag zijn doorboord.

7.14.11

De op de nummerplaat aangebrachte cijfers + 1 cm om de contouren van de cijfers mogen niet zijn doorboord.

7.14.12

De minimum afmetingen van de cijfers bedragen:

Hoogte	100 mm
Breedte (per cijfer)	60 mm
Lijndikte	20 mm
Tussenruimte	15 mm

7.14.13

De Engelse cijfervorm moet worden gebruikt. Dat betekent dat een enkele verticale lijn voor het cijfer 1, en een enkelvoudige hellende lijn met één horizontale lijn voor het cijfer 7 dient te worden gebruikt (zie ook tekening O).

7.14.14

Alle andere nummers of tekens op een motorfiets welke tot verwarring met het rijnummer kunnen leiden zijn niet toegestaan.

7.14.15

Rond de nummerborden moet een ruimte van 5 cm vrij blijven van reclame (tenzij in het Motorsportreglement of haar Aanvullende Bepalingen anders is voorgeschreven).

7.14.16

De kleuren van de achtergronden en van de cijfers dienen overeen te komen met de RAL kleurencode en tevens met de inhoudsklasse en het soort wedstrijd waarin gereden wordt.

7.14.17

Kleuren volgens RAL Kleuren code tabel.

Zwart 9005, Blauw 5010, Geel 1003, Rood 3020, Groen 6002, Wit 9010.

7.14.18

Voor Enduromotoren gelden de volgende kleurcombinaties:

	Achtergrondkleur	Cijferkleur
Klassen E1, E2, E3 en EV40	Rood	Wit
Klassen N1, N2, N3 en NV40	Groen	Wit
Klasse NV50	Geel	Zwart
Klasse DL	Wit	Zwart

7.15 *Olieleidingen en pluggen*

7.15.01

Alle olievl- en aftappluggen, evenals afdichtdoppen van olie en of waterkanalen, externe filters en filterdeksels dienen zodanig te zijn bevestigd dat geen lekkage kan ontstaan.

7.15.02

Indien uitwendige olie(druk)leidingen worden gebruikt dienen hierbij schroefkoppelingen te zijn toegepast.

7.16 *Zijstander of middenbok*

De in het parc fermé geplaatste motoren moeten voorzien zijn van een aan het frame of achtervork gemonteerde zijstander, middenbok of triangel.

7.17 *Verlichting / snelheidsmeter*

7.17.01

Enduromotoren moeten voorzien zijn van een goed functionerende verlichting, en remlicht.

7.17.02

De stroomvoorziening dient bij een draaiende motor te geschieden door een dynamo (of spoel) die continu en normaal dient te werken bij de voor- en na- controle en tijdens de wedstrijd).

7.17.03

De koplamp dient voldoende en geen verblindend licht af te geven. Het koplampglas mag niet stuk of ernstig beschadigd zijn.

7.17.04

Bij een koplampunit met 2 koplampen, dienen de beide lampen van gelijke vorm en grootte te zijn en niet stuk of ernstig beschadigd.

7.17.05

De plaatsing van de lampen bij een dubbellamps-unit dient symmetrisch te zijn ten opzichte van een verticale as op de lengterichting van de motor, wanneer deze in de rechttuit positie staat.

7.17.06

Enduromotoren moeten voorzien zijn van een snelheidsmeter. Deze dient op een centrale plaats, op het stuur, aangebracht te worden ter hoogte van de koplamp.

8 Enduro banden

8.01

Banden worden gemeten in gemonteerde toestand, bij een druk van 1 ato, op een sectie van 90 graden t.o.v. het grondoppervlak.

8.02

Schoepenbanden of die daaraan gelijk gesteld zijn, met doorlopende radiale rib of tractorband profiel, zijn verboden.

8.03

Banden voorzien van metalen noppen, spikes, kettingen of andere antidoorslipmiddelen zijn niet toegestaan.

8.04

Slechts banden die via het normale commerciële circuit bedoeld voor het gebruik op de verharde openbare weg, voor een ieder verkrijgbaar zijn en opgenomen in de publieke verkooplijsten en brochures van de Fabrikant/- Importeur zijn toegestaan.

8.05

Banden moeten zijn gefabriceerd in overeenstemming met de normen van ETRO. In overeenstemming daarmee moet de band een goedkeuringsmerk E (geplaatst in een cirkel) of een DOT-aanduiding dragen. Dit goedkeuringsteken wordt altijd gevolgd door een in de band aangebracht nummer. De band moet tenminste een codering hebben van 45 M.

8.06

Banden voorzien van een aanduiding zoals: "Not for highway use ", "NHS", of "Motocross only" zijn niet toegestaan.

8.07

Banden waarvan de tekst op de band zoals omschreven in Art. 8.6 is verwijderd op welke wijze dan ook, zijn eveneens niet toegestaan.

8.08

De nophoogte van zowel voor- als achterbanden mag maximaal haaks gemeten op de bandomtrek, 13 mm bedragen.

8.09

Ventielen van banden moeten zijn voorzien van, bij voorkeur metalen, ventieldoppen.

14 Brandstof

14.01.01

Enduromotoren moeten ongelode, normaal verkrijgbare handelsbenzine gebruiken of bio-ethanol, E 85.

14.01.02

Voor een 2-takt motor is de toevoeging van olie toegestaan.

16 Uitrusting

16.01 Algemeen

16.01.01

Het niet nakomen van onderstaande regels m.b.t. uitrusting heeft uitsluiting voor de wedstrijd tot gevolg.

16.01.02

Het dragen van "sjaaltjes" en het gebruik van kleding met capuchons is verboden.

16.01.03

Lange haren zullen om veiligheidsredenen op een dusdanige wijze gedragen dienen te worden, dat zij niet onder de helm uitkomen (wapperen).

16.02 Kleding

16.02.01

Tijdens wedstrijden moeten de deelnemers kleding en schoeisel dragen welke in een goede staat moeten zijn en voldoen aan de eisen zoals hieronder gesteld.

16.02.02

Deelnemers moeten een minimaal een "Motocrossbroek" dragen van duurzaam materiaal, bij leder met een materiaal dikte van ten minste 1,2 mm, indien het geen leder is zal het materiaal moeten voldoen aan de eisen zoals gesteld in Art 16.02.03.

16.02.03

Andere materialen dan leer zijn toegestaan mits deze voldoen aan de navolgende eisen: "Materiaal, gelijkwaardig aan leer";

De karakteristiek van het materiaal moet ten minste gelijkwaardig zijn aan koeienhuid met een dikte van 1,5 mm (ongesplitst) betreffende:

- de vuurvastheid
- de weerstand tegen doorschuren
- de glijbestendigheid op alle soorten asfalt
- de zweetafvoerende kwaliteit
- de medische eigenschappen, bv. niet giftig en niet allergisch
- een kwaliteit die niet kan smelten

16.02.04

Kunststoffen die door, hetzij verhitting, of door het in contact komen met brandstof kunnen smelten, zijn voor zowel de voering als de buitenkant van de broek niet toegestaan.

16.02.05

Deelnemers moeten minimaal een "motocrossshirt" dragen voorzien van lange mouwen. De mouwen moeten tot aan de polsen reiken, en de uiteinden moeten voorzien zijn van "stretchstof". Het rijden met opgerolde, of omhooggeschoven mouwen is niet toegestaan.

16.02.06

Het schoeisel van de rijder moet van leer zijn of van een goedgekeurd materiaal.

16.02.07

De schachthoogte van het schoeisel moet tot net onder het kniegewricht reiken.

16.02.08

Deelnemers moeten in goede staat verkerende handschoenen dragen.

16.02.09

De uitrusting kan voorzien zijn van een FMN- danwel FIM- keurmerk.

16.03 Helmen

16.03.01 Toelatingsmerk

Elke in de motorsport te gebruiken helm moet zijn voorzien van een geldig 'KNMV-toelatingsmerk' voor motorsporthelmen. De KNMV geeft haar toelatingsmerk motorsporthelmen slechts af voor die helmen, waarvan de fabrikant of diens -bij een Kamer van Koophandel ingeschreven- vertegenwoordiger op de Nederlandse markt, voor het betreffende merk en type helm bij de KNMV een type-toelating heeft verkregen. Een aanvraag tot toelating moet worden ingediend bij het Bondsbureau der KNMV te Arnhem en moet vergezeld gaan van een duidelijke vermelding van het helmenmerk en typeaanduiding, van een duidelijke kleurenfoto of fabrieksfolder en een omschrijving van de technische specificatie van schaalmaterialen, opbouw en eventuele bijzonderheden. De aanvraag moet tevens het voor deze helm verleende ECE- goedkeuringsnummer -ten minste met specificatie ECE 22-05 vermelden.

16.03.02 Type-toelating

Een toelating wordt per helmtype verleend, voor een termijn van vier jaren. Een toelating ontslaat een fabrikant niet van zijn wettelijke produkt-aansprakelijkheids-verplichting.

16.03.03 Lijst van toelatingen

De KNMV publiceert voor aanvang van een kalenderjaar op haar internet-site de lijst met verleende 'toelatingen motorsporthelmen'. Tussentijdse toelating kan in de jaarlijst worden opgenomen en zal afzonderlijk worden gepubliceerd. De lijst zal vermelden, het handelsmerk en typenaam van de helm, het daarbij behorende ECE- goedkeuringsnummer en de naam van de aanvragende fabrikant of diens importeur/ vertegenwoordiger.

16.04 Inspectie van helmen

16.04.01 Dragen van een helm

Gedurende training en wedstrijd moet de deelnemer, zodra hij op zijn motor zit om aan de training of wedstrijd deel te nemen, een goed bevestigde, beschermende en in goede staat verkerende helm dragen, die is voorzien van een geldige 'KNMV- jaarsticker' voor motorsporthelmen. De helm moet een goede pasvorm hebben op het hoofd van de deelnemer. De keurmeester zal zich van de pasvorm en bevestiging op het hoofd kunnen overtuigen. Daarbij mag een kinband niet over de kin getrokken kunnen worden en mag de helm, ook niet met enige kracht naar voorwaartse- of achterwaartse richting van het hoofd gekanteld kunnen worden. (zie tekening T).

16.04.02 Aanvullende specificaties

Alleen helmen met een kinband als retentiesysteem zijn toegestaan.

Het gebruik van minimaal een jethelm, al dan niet met afneembare klep of kinstuk, is bij alle motorsport disciplines -met uitzondering van wegraces en sprint- verplicht.

Het gebruik van een zogenaamde kincup op de kinband is verboden.

Vizieren en brilglazen mogen niet zijn bekrast.

De kinband en haar sluitingen mogen op geen enkele wijze zijn beschadigd.

16.04.03 Inspectie

Een KNMV-jaarsticker wordt door de Technische Commissie van de KNMV op een helm aangebracht nadat bij inspectie is gebleken;

- dat het betreffende merk en type voorkomt op de jaarlijst van toelatingen;
- dat de helm is voorzien van het officiële ECE- goedkeuringslabel of een door de FIM erkend goedkeuringslabel, welke vast in de helm is bevestigd en goed leesbaar het betreffende goedkeurings- en serienummer aangeeft;
- dat er sprake is van een winkelnieuwe, dus ongebruikte en in goede staat verkerende helm of -naar het oordeel van de TC- in nieuwstaat verkerende helm;
- dat er aan deze helm geen andere dan door/ vanwege de fabrikant aangebrachte veranderingen zijn doorgevoerd, die een inbreuk op de ECE- goedkeuringsnorm betekenen. Immers in dat geval zal dat als een helm zonder goedkeuringslabel worden aangemerkt.

16.04.04 Geldigheidsduur

Een KNMV-jaarsticker heeft een geldigheid van ten hoogste vier jaren. Hiervoor wordt een sticker met jaartal-aanduiding in een wisselende kleur gebruikt.

Een helm waarvan de geldigheid van het toelatingsmerk is vervallen kan niet opnieuw worden voorzien van een jaarsticker. Kortom; een helm heeft in de motorsport een maximale 'gebruiksduur' van vier jaren. Helmen, die naar het oordeel van de TC door een beschadiging -bijvoorbeeld na een val- of anderszins niet meer voldoen aan de voorwaarden in dit Reglement, of waaraan anderszins een defect wordt waargenomen, verliezen hun toelating. Hiertoe zal de keurmeester de KNMV-jaarsticker van de helm verwijderen.

16.04.05 Verplichting rijder

Het is de plicht van de rijder steeds wanneer hij een nieuw aangeschafte helm gaat gebruiken, deze bij de Technische Commissie ter inspectie aan te bieden. Het is ook de plicht van een rijder zijn helm, nadat hij bij een ernstige val is betrokken geweest, terstond bij de Technische Commissie ter inspectie aan te bieden. De betreffende nummers van de helm worden vastgelegd en de helm kan voor nader onderzoek in bewaring worden gehouden.

Het is niet toegestaan eigenhandig de KNMV- jaarsticker van de helm te verwijderen om deze daarna opnieuw ter goedkeuring aan te bieden.

16.05 Oogbescherming

16.05.01

Het gebruik van brillen, helmvizieren en "roll offs" is toegestaan, het gebruik van "tear offs" is niet toegestaan.

Het materiaal van de oogbescherming moet splintervrij zijn. Het vizier mag niet één geheel met de helm vormen. Brillen en vizieren mogen niet visueel vertekenen. Zij mogen niet ernstig zijn gescheurd, beschadigd of bekrast. Voor "roll off's" geldt, dat de cassette niet spontaan mag open gaan, of gaat afrollen. In dat geval kan de rijder door een official worden stilgehouden om ter plekke de losse film te laten verwijderen.

16.06 Onboard camera

Alleen een camera die origineel is geproduceerd voor onboard gebruik op motorfietsen, is toegestaan. De camera moet op een plaats worden bevestigd waar het geen gevaar oplevert voor de rijder en-of derden. Dit ter beoordeling van de technisch official.

De camera dient deugdelijk bevestigd te zijn met het bij de camera behorende bevestigingsmateriaal.

17 Controle en keuring

17.01 Algemeen

17.01.01

Iedere deelnemer die nalaat zich te melden zoals omschreven in Art 17.02.01 tot en met Art 17.02.02, zal worden uitgesloten van de wedstrijd.

17.01.02

Het Hoofd van de Technische Dienst zal de Wedstrijdleider adviseren elke deelnemer wiens materiaal een gevaar kan zijn voor andere deelnemers of toeschouwers te weigeren om deel te nemen aan wedstrijd.

17.01.03

Voor aanvang van elke wedstrijd moet de motorfiets voor de Technische inspectie ten minste tien minuten beschikbaar zijn.

17.02 De keuring

17.02.01

In het Aanvullend Reglement wordt tijd en plaats vermeld waar elke deelnemer nadat hij heeft ingeschreven, zich moet melden met een schone motor en kleding voor de keuring.

17.02.02

De keuring behelst:

- Het identificeren van de deelnemer.
- Het controleren van de startlicentie, startkaart en kentekenbewijs.
- Het Technisch inspecteren en merken van motoren, maximaal 1 per deelnemer.
- Het inspecteren van de uitrusting.

17.02.03

Na een ongeval kan het Hoofd van de Technische Dienst een motorfiets of delen daarvan voor een onderzoek onder zich houden ten einde een technisch rapport ten dienste van de wedstrijdleiding te kunnen opmaken.

De rijder of zijn monteur is verplicht aan dit onderzoek zijn medewerking te verlenen.

17.03 Gevaarlijke motorfietsen

Indien blijkt dat tijdens een wedstrijd het Hoofd van de Technische Dienst van oordeel is dat een motorfiets defect is of een gevaar kan opleveren voor het milieu of andere deelnemers en/of het publiek, zal hij onmiddellijk de Wedstrijdleider hiervan in kennis stellen. (Zie ook artikel 5.2 in het Enduro Reglement).

17.04 Parc fermé

Overeenkomstig het bepaalde in Art. 140.1 van het Motorsportreglement kan door de Wedstrijdleider worden bepaald dat na een wedstrijd één of meerdere motoren in het parc fermé dienen te worden geplaatst voor een Technische-, en/of geluidscontrole.

18 Geluidscontrole

18.01 De meting

18.01.01

Uitlaatgeluid wordt gecontroleerd op waarden zoals hieronder omschreven.

18.01.02

Gemeten wordt met de microfoon van de geluidsmeter op een afstand van 50 cm van het uiteinde van een uitlaatpijp, onder een hoek van 45° gemeten van de lengtehartlijn van de demper en op dezelfde hoogte, maar ten minste 20 cm boven de grond.

18.01.03

De demper(s) worden, als zij zijn goedgekeurd, gemerkt.

18.01.04

Het is niet toegestaan de demper na een keuring te verwisselen, behalve met een demper die (op dezelfde dag) ook goedgekeurd en gemerkt is.

18.01.05

De deelnemer dient de motor in de vrijstand te laten draaien op het vereiste toerental.

18.01.06

Dit toerental is afhankelijk van de slag van de motor cilinderinhoud, zie FIM TABEL NOISE CONTROL (achterin dit technisch reglement).

18.01.07

Bij meercilinder motoren moet het geluid aan elk uitlaateinde gemeten worden. Een motor die niet aan deze geluidseisen voldoet kan een tweede keer worden gemeten.

18.01.08

De maximale toegelaten geluidsproductiewaarde voor een Enduro-motor is 94 dB/A.

18.01.10

Tijdens deze meting mag het omgevingslawaai de 85 dB/A niet overschrijden binnen een straal van 5 m rondom het meetpunt.

18.01.11

Vanwege de invloed van de luchttemperatuur op een geluidsmeting zijn alle waarden opgesteld voor een buitenlucht temperatuur van 20 °C.

18.01.12

Indien de meting plaatsvindt bij een temperatuur beneden 10 °C, geldt een tolerantie van + 1 dB/A, en bij metingen beneden 0 °C een tolerantie van + 2 dB/A.

18.01.13

Een wedstrijdmotor dient te allen tijde aan de gestelde geluidsnorm te voldoen.

18.01.14

Indien tijdens een wedstrijd een uitlaat (of een deel daarvan) in het ongereede raakt, waardoor naar het oordeel van de Hoofd Technische Dienst een overmatige geluidsproductie wordt veroorzaakt, zal de deelnemer indien hij dit niet terstond of bij de eerstvolgende tijdcontrole repareert, door de Wedstrijdleiding uit de wedstrijd worden genomen.

18.01.15

Tijdens een wedstrijd kan langs het circuit het uitlaatgeluid worden gemeten. Deze meting gebeurt op een acceleratiepunt op 7,5m afstand, haaks op de gemiddelde rijlijn. Deze meting is een selectiemeting en kan aanleiding zijn om bij de deelnemer een nacontrole uit te voeren overeenkomstig art. 18.02 van dit Reglement.

18.02 Nacontrole

18.02.01

Indien door hoofd technische dienst in opdracht van de wedstrijdleider beslist wordt, dat de eerst aankomende motoren (of alle anderen, door hem aangewezen) een nacontrole dienen te ondergaan - waarvan een geluidmeting overeenkomstig hoofdstuk 18 deel kan uitmaken.

Op overschrijding volgt een sanctie van 1 minuut als de gemeten waarde lager is dan 98 dB/A en het de eerste overschrijding van de rijder betreft, anders volgt diskwalificatie.

18.02.02

Een dergelijke nacontrole op geluid kan worden gehouden zonder dat voor de aanvang van de wedstrijd op die dag het geluid werd gemeten.

18.02.03

Motoren aangewezen door hoofd technische dienst in opdracht van de wedstrijdleader om een nacontrole te ondergaan moeten overeenkomstig art 17.04 in het parc fermé worden geplaatst en daar te blijven tot dat de Wedstrijdleader deze motoren vrijgeeft.

18.03 Dampers

18.03.01

Een geluiddempende inrichting moet op deugdelijke wijze aan de uitlaat zijn bevestigd, zulks ter beoordeling van de Hoofd Technische Dienst.

18.03.02

Als dempingsmateriaal mag geen gebruik worden gemaakt van los aangebrachte en ondeugdelijke hulpmiddelen zoals pannensponzen o.i.d. teneinde bij de geluidsmeting het uitlaatgeluid te reduceren.

18.03.03

Het gebruik van rubber of kunststof hulpstukken om zo een betere demping te verkrijgen, is verboden.

20 Technische Commissie

20.01

Het Technisch Reglement Enduro is de verantwoordelijkheid van de Technische Commissie.

20.02

In die gevallen waarin dit reglement niet voorziet is het Hoofd van de Technische Dienst gerechtigd in samenspraak met de wedstrijdleader een voor dat evenement geldende beslissing te nemen, echter alleen dan wanneer de technische veiligheid in het geding is.

FIM TABEL NOISE CONTROL

Stroke in mm	R P M (13 m/s)	Stroke in mm	R P M (13 m/s)
30	13,000	66	5,909
31	12,580	67	5,820
32	12,187	68	5,735
33	11,818	69	5,652
34	11,470	70	5,571
35	11,147	71	5,492
36	10,833	72	5,416
37	10,540	73	5,342
38	10,263	74	5,270
39	10,000	75	5,200
40	9,750	76	5,131
41	9,512	77	5,064
42	9,285	78	5,000
43	9,069	79	4,936
44	8,863	80	4,875
45	8,666	81	4,814
46	8,478	82	4,756
47	8,297	83	4,698
48	8,125	84	4,642
49	7,959	85	4,588
50	7,800	86	4,534
51	7,647	87	4,482
52	7,500	88	4,431
53	7,358	89	4,382
54	7,222	90	4,333
55	7,090	91	4,285
56	6,964	92	4,239
57	6,842	93	4,193
58	6,724	94	4,148
59	6,610	95	4,105
60	6,500	96	4,062
61	6,393	97	4,020
62	6,290	98	3,979
63	6,190	99	3,939
64	6,093	100	3,900
65	6,000	101	3,861

Tekening S

ENDURO

S

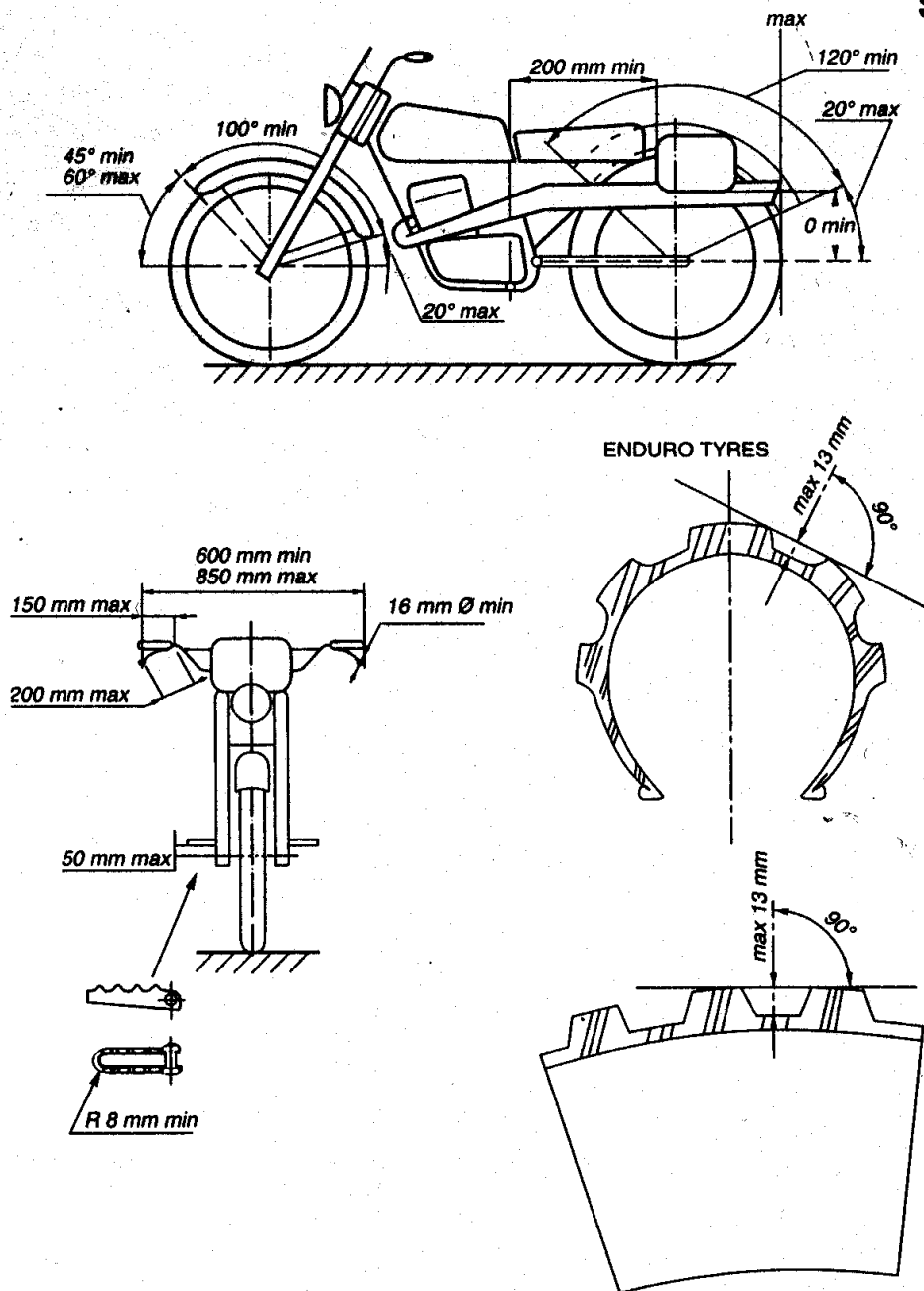

Tekening 0

7.14.12

De minimum afmetingen van de cijfers bedragen:

Hoogte	100 mm
Breedte (per cijfer)	60 mm
Lijndikte	20 mm
Tussenruimte	15 mm

NUMBERS/ NUMEROS

0

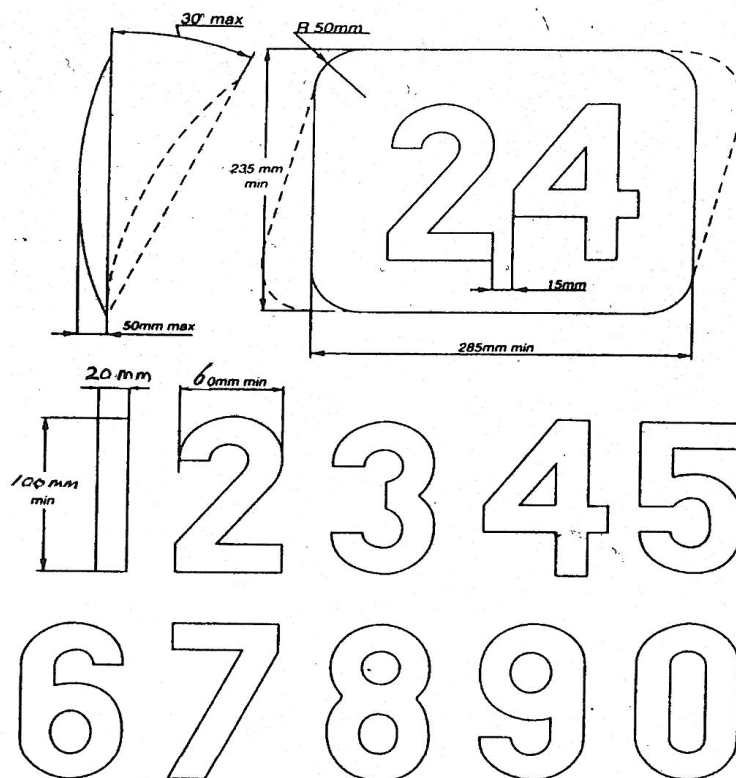

Tekening T

T

TIEN TIPS OM DE HELM TE PASSEN

1. Neem de juiste maat door de omtrek van het hoofd te meten.
2. Ga na dat er geen zijdelingse beweging is.
3. Maak de kinband goed vast.
4. Probeer met het hoofd naar voren de achterkant van de helm omhoog te trekken om er zeker van te zijn dat de helm op deze manier niet van het hoofd kan.



5. Controleer of u gemakkelijk over de schouder kunt kijken.
6. Wees er zeker van dat niets u hindert om adem te halen in de helm en bedek nooit de neus of mond.
7. Wind nooit een sjaal rond de hals want dit verhindert dat er lucht in de helm komt. Doe nooit een sjaal onder de kinband.
8. Wees ervan verzekerd dat het vizier met één gehandschoende hand geopend kan worden.
9. Verzeker u ervan dat de achterkant van uw helm een zodanige vorm heeft dat hij uw nek beschermt.
10. Koop altijd de beste helm die u zich kunt veroorloven.